



INSPIRON™ 910

ΟΔΗΓΟΣ ΡΥΘΜΙΣΗΣ

Πρότυπο PP39S

Σημειώσεις, ειδοποιήσεις και προσοχές

-  **ΣΗΜΕΙΩΣΗ:** Η ΣΗΜΕΙΩΣΗ υποδεικνύει σημαντικές πληροφορίες που σας βοηθούν να χρησιμοποιείτε καλύτερα τον υπολογιστή σας.
-  **ΕΙΔΟΠΟΙΗΣΗ:** Η ΕΙΔΟΠΟΙΗΣΗ υποδηλώνει είτε δυνητική βλάβη υλικού είτε απώλεια δεδομένων και υποδεικνύει τον τρόπο με τον οποίο μπορείτε να αποφύγετε το πρόβλημα.
-  **ΠΡΟΣΟΧΗ:** Η ΠΡΟΣΟΧΗ υποδηλώνει δυνητική βλάβη υλικού, τραυματισμό ή θάνατο.

Οι πληροφορίες του παρόντος εγγράφου μπορεί να αλλάξουν χωρίς προειδοποίηση.

© 2008 Dell Inc. Με επιφύλαξη όλων των δικαιωμάτων.

Απαγορεύεται αυστηρά η αναπαραγωγή αυτού του υλικού με οποιονδήποτε τρόπο χωρίς τη γραπτή άδεια της Dell Inc.

Εμπορικά σήματα που χρησιμοποιούνται στο παρόν έγγραφο: Το *Dell*, και τα λογότυπα *DELL*, *Inspiron*, *YOURS IS HERE*, και *DellConnect* είναι εμπορικά σήματα της Dell Inc. Τα *Intel* και *Atom* είναι σήματα κατατεθέντα και το *Core* είναι εμπορικό σήμα της Intel Corporation. Τα *Microsoft*, *Windows*, και *Windows XP* είναι είτε εμπορικά σήματα είτε σήματα κατατεθέντα της Microsoft Corporation στις Ηνωμένες Πολιτείες ή/και άλλες χώρες. Το *Bluetooth* είναι σήμα κατατεθέν που ανήκει στην Bluetooth SIG, Inc. και χρησιμοποιείται από την Dell κατόπιν σχετικής άδειας.

Άλλα εμπορικά σήματα και εμπορικές ονομασίες μπορεί να χρησιμοποιούνται στο παρόν έγγραφο αναφερόμενα είτε στους κατόχους των σημάτων και των ονομάτων είτε στα προϊόντα τους. Η Dell Inc. παραιτείται από κάθε δικαίωμα σε εμπορικά σήματα και εμπορικές ονομασίες τρίτων.

Αύγουστος 2008

P/N P031H

Αναθ. A01

Περιεχόμενα

Ρύθμιση της υπερφορητής συσκευής σας Inspiron	5	Λειτουργίες οθόνης	21
Πριν τη ρύθμιση του υπολογιστή σας . . .	5	Αφαίρεση και επανατοποθέτηση της μπαταρίας	22
Σύνδεση με το μετασχηματιστή AC . . .	6	Λειτουργίες λογισμικού	23
Σύνδεση με το καλώδιο δικτύου (προαιρετικό).	7	Αντιμετώπιση προβλημάτων	24
Εκκίνηση της υπερφορητής συσκευής σας Inspiron	8	Προβλήματα στο δίκτυο	24
Χρήση του κλειδιού ασύρματου δικτύου	9	Προβλήματα τροφοδοσίας	25
Ρύθμιση Microsoft® Windows® XP . . .	10	Προβλήματα μνήμης	27
Σύνδεση στο Internet (Προαιρετικό) . . .	10	Προβλήματα κλειδώματος και λογισμικού	28
Χρήση της υπερφορητής συσκευής σας Inspiron	14	Χρήση των εργαλείων υποστήριξης	31
Λειτουργίες της δεξιάς πλευράς	14	Κέντρο υποστήριξης της Dell	31
Λειτουργίες της αριστερής πλευράς . . .	16	Μηνύματα συστήματος	32
Λειτουργίες της βάσης του υπολογιστή και του πληκτρολογίου . . .	18	Αντιμετώπιση προβλημάτων υλικού . . .	34
		Διαγνωστικό Πρόγραμμα της Dell . . .	35

Επαναφορά του λειτουργικού σας συστήματος	38
Επανεγκατάσταση λειτουργικού συστήματος Windows	38
Λήψη βοήθειας.	41
Τεχνική Υποστήριξη και Εξυπηρέτηση Πελατών	42
Υπηρεσίες μέσω Διαδικτύου	42
Εξυπηρέτηση AutoTech	43
Πληροφορίες προϊόντος.	44
Προτού τηλεφωνήσετε	45
Επικοινωνία με την Dell.	46
Εύρεση περισσότερων πληροφοριών και πόρων	48
Βασικές προδιαγραφές	51
Πίνακας περιεχομένων	60

Ρύθμιση της υπερφορητής συσκευής σας Inspiron

Αυτή η ενότητα παρέχει πληροφορίες σχετικά με τη ρύθμιση της υπερφορητής συσκευής Inspiron 910 και τη σύνδεση περιφερειακών.

Πριν τη ρύθμιση του υπολογιστή σας

Όταν τοποθετείτε τον υπολογιστή σας, βεβαιωθείτε ότι είναι δυνατή η εύκολη πρόσβαση στην πηγή ενέργειας, ότι υπάρχει επαρκής αερισμός και μια επίπεδη επιφάνεια για την τοποθέτηση του υπολογιστή σας.

Ο περιορισμός της ροής αέρα γύρω από την υπερφορητή συσκευή σας Inspiron, μπορεί να προκαλέσει την υπερθέρμανσή της. Για να αποφύγετε την υπερθέρμανση βεβαιωθείτε ότι έχετε τουλάχιστον 10,2 εκ. (4 ίντσες) στο πίσω μέρος του υπολογιστή και τουλάχιστον 5,1 εκ. (2 ίντσες) σε όλες τις άλλες πλευρές.

Δεν πρέπει να βάζετε ποτέ τον υπολογιστή σε κλειστό χώρο, όπως ένα ερμάριο ή συρτάρι, όταν ο υπολογιστής είναι ενεργοποιημένος.



ΠΡΟΣΟΧΗ: Μη φράσσετε, μην εισάγετε αντικείμενα ή μην επιτρέψετε τη συσσώρευση σκόνης στις θυρίδες εξαερισμού. Μην αποθηκεύετε τον υπολογιστή σας Dell™ σε περιβάλλον χαμηλής ροής αέρα, όπως, για παράδειγμα, σε χαρτοφύλακα, ενώ λειτουργεί. Η περιορισμένη ροή αέρα μπορεί να καταστρέψει τον υπολογιστή ή να προκαλέσει πυρκαγιά. Ο υπολογιστής εκκινεί τη λειτουργία του ανεμιστήρα όταν θερμαίνεται. Ο θόρυβος του ανεμιστήρα είναι φυσιολογικός και δεν υποδεικνύει κάποιο πρόβλημα στον ανεμιστήρα ή στον υπολογιστή.

➔ **ΕΙΔΟΠΟΙΗΣΗ:** Η τοποθέτηση ή συσσώρευση σε στοίβες βαριών ή αιχμηρών αντικειμένων πάνω στον υπολογιστή μπορεί να έχει ως αποτέλεσμα μόνιμη ζημιά στον υπολογιστή.

Σύνδεση με το μετασχηματιστή AC

Συνδέστε το μετασχηματιστή AC στον υπολογιστή και στη συνέχεια σε μια πρίζα ή προστατευτικό μεταβολής τάσης.

⚠ **ΠΡΟΣΟΧΗ:** Ο μετασχηματιστής AC λειτουργεί σε όλη την υφήλιο με σύνδεση σε ηλεκτρική πρίζα. Ωστόσο, οι σύνδεσμοι τροφοδοσίας και τα πολύπριζα διαφέρουν ανάλογα με τη χώρα. Με τη χρήση μη συμβατού καλωδίου ή με τη μη ενδεδειγμένη σύνδεση του καλωδίου στο πολύπριζο ή την πρίζα μπορεί να προκληθεί πυρκαγιά ή ζημιά στον εξοπλισμό.

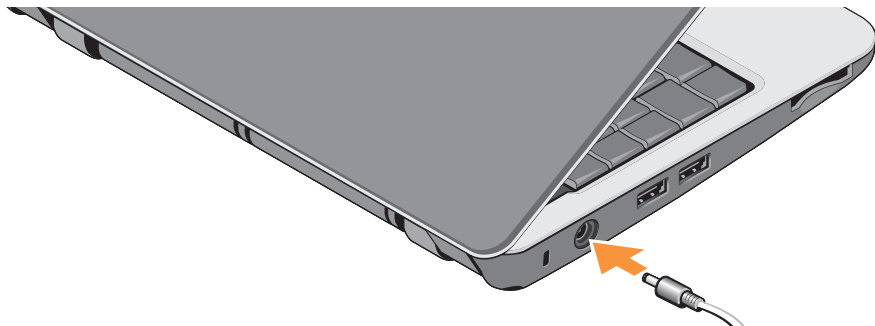

- ➔ **ΕΙΔΟΠΟΙΗΣΗ:** Όταν αποσυνδέετε το μετασχηματιστή AC από τον υπολογιστή, κρατήστε καλά το σύνδεσμο, όχι αυτό καθαυτό το καλώδιο, και τραβήξτε τον γερά αλλά όχι απότομα για να εμποδίσετε την καταστροφή του καλωδίου.

Σύνδεση με το καλώδιο δικτύου (προαιρετικό)

Για να χρησιμοποιήσετε μια σύνδεση ασύρματου δικτύου, συνδέστε το καλώδιο δικτύου.



Ρύθμιση της υπερφορητής συσκευής σας Inspiron

Εκκίνηση της υπερφορητής συσκευής σας Inspiron

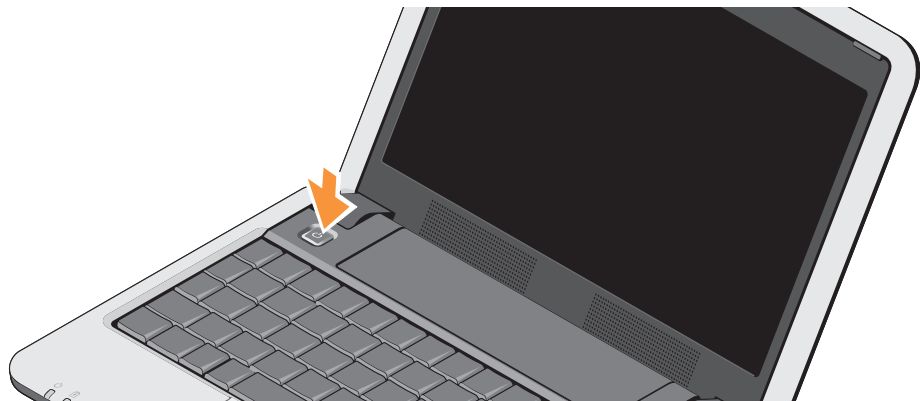

Χρήση του κλειδιού ασύρματου δικτύου

Για να περάσετε στο ασύρματο δίκτυο, με τον υπολογιστή σας ενεργοποιημένο, πιέστε στο πληκτρολόγιο το συνδυασμό για το κλειδί ασύρματου δικτύου (<Fn><2>) . Μια επιβεβαίωση της επιλογής σας εμφανίζεται στην οθόνη.

Αυτός ο συνδυασμός κλειδιών σας επιτρέπει να έχετε απενεργοποιημένα όλα τα ασύρματα μέσα σας (Bluetooth® και WiFi), όπως όταν σας ζητείται να απενεργοποιήσετε όλες τις ασύρματες συσκευές σας σε μια αεροπορική πτήση. Πιέζοντας μία φορά το συνδυασμό πλήκτρων <Fn><2> απενεργοποιούνται όλα τα σύρματα μέσα σας. Πιέζοντας ξανά τον ίδιο συνδυασμό πλήκτρων επιστρέφете τα ασύρματα μέσα στις αντίστοιχες καταστάσεις που ήταν προτού πιέσετε τον ίδιο συνδυασμό πλήκτρων για πρώτη φορά.

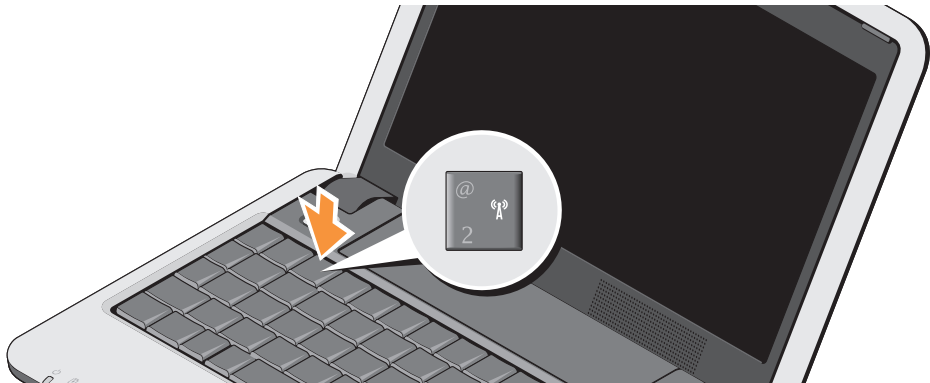

Ρύθμιση Microsoft® Windows® XP

Εάν παραγγείλατε το λειτουργικό σύστημα Windows XP με τον υπολογιστή σας, είναι ήδη ρυθμισμένος. Για να ρυθμίσετε τα Windows XP για πρώτη φορά, ακολουθείστε τις οδηγίες στην οθόνη. Αυτές θα σας περάσουν από διάφορες διαδικασίες συμπεριλαμβανομένης της αποδοχής συμφωνία παραχώρησης άδειας, ρύθμισης επιλογών και ρύθμισης σύνδεσης στο διαδίκτυο.

- ➔ **ΕΙΔΟΠΟΙΗΣΗ:** Μη διακόψετε τη διαδικασία ρύθμισης του λειτουργικού συστήματος καθώς μπορείτε να καταστήσει μη δυνατή τη χρήση του υπολογιστή σας.

Σύνδεση στο Internet (Προαιρετικό)

- ✍ **ΣΗΜΕΙΩΣΗ:** Οι πάροχοι υπηρεσιών Ίντερνετ (ISP) και οι προσφερόμενες υπηρεσίες ISP ποικίλλουν ανάλογα με τη χώρα.

Για να συνδεθείτε στο Ίντερνετ, χρειάζεστε μια εξωτερική σύνδεση μόντεμ ή δικτύου και έναν πάροχο υπηρεσιών Ίντερνετ (ISP).

- ✍ **ΣΗΜΕΙΩΣΗ:** Εάν ένα εξωτερικό μόντεμ USB ή ένας προσαρμογέας WLAN δεν είναι μέρος της αρχικής σας παραγγελίας, μπορείτε να τα αγοράσετε από τον ιστότοπο της Dell στη διεύθυνση www.dell.com.

Εγκατάσταση μιας ενσύρματης σύνδεσης σε Windows XP

Αν χρησιμοποιείτε μια σύνδεση μέσω τηλεφώνου (dial-up), συνδέστε μια τηλεφωνική γραμμή στο βύσμα του εξωτερικού μόντεμ USB (προαιρετικό) και στην πρίζα τηλεφώνου στον τοίχο, πριν εγκαταστήσετε τη σύνδεση Internet. Αν χρησιμοποιείτε σύνδεση DSL ή σύνδεση καλωδιακού ή δορυφορικού μόντεμ, επικοινωνήστε με τον ISP ή την υπηρεσία του κινητού σας τηλεφώνου ώστε να σας δώσουν οδηγίες για την εγκατάσταση και ανατρέξτε στο «Εγκατάσταση μιας σύνδεσης Internet σε Windows XP» στη σελίδα 11.

Εγκατάσταση μιας ασύρματης σύνδεσης σε Windows XP

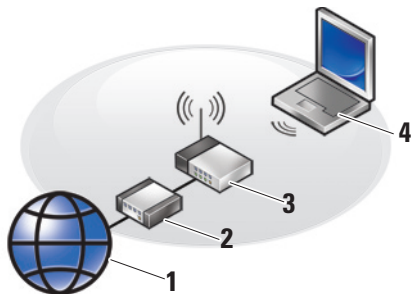

1. Υπηρεσία παροχής Internet
2. Καλωδιακό μόντεμ ή μόντεμ DSL
3. Ασύρματος δρομολογητής
4. Φορητός υπολογιστής με κάρτα ασύρματου δικτύου

Ανατρέξτε στην τεκμηρίωση του υπολογιστή ή του δρομολογητή σας για περισσότερες πληροφορίες σχετικά με την προετοιμασία και τη χρήση του ασύρματου δικτύου σας.

Για να μπορείτε να χρησιμοποιήσετε μια ασύρματη σύνδεση στο Διαδίκτυο, πρέπει να συνδέσετε τον υπολογιστή σας στον ασύρματο δρομολογητή σας.

Για να δημιουργήσετε τη σύνδεση χρησιμοποιώντας ένα ασύρματο δρομολογητή:

1. Αποθηκεύστε και κλείστε όλα τα ανοιχτά αρχεία και τερματίστε όλα τα ανοιχτά προγράμματα.
2. Κάντε κλικ στο **Start** (Έναρξη) → **Internet Explorer** → **Connect to the Internet** (Σύνδεση στο Internet).
3. Ακολουθήστε τις οδηγίες στην οθόνη για να ολοκληρώσετε την εγκατάσταση.

Εγκατάσταση μιας σύνδεσης Internet σε Windows XP

Για να ρυθμίσετε μια σύνδεση Internet, εκτελέστε τα βήματα της ακόλουθης ενότητας.

 **ΣΗΜΕΙΩΣΗ:** Αν δεν μπορείτε να συνδεθείτε στο Internet, αλλά έχετε επιτυχώς συνδεθεί στο παρελθόν,

ο ISP μπορεί να είναι εκτός λειτουργίας. Επικοινωνήστε με τον ISP σας για να ελέγξετε την κατάσταση της υπηρεσίας ή δοκιμάστε να συνδεθείτε αργότερα.

 **ΣΗΜΕΙΩΣΗ:** Φροντίστε να έχετε έτοιμα τα στοιχεία σας για τον ISP. Αν δεν έχετε ISP, συμβουλευτείτε τον οδηγό «Σύνδεση στο Internet» για να βρείτε έναν.

1. Αποθηκεύστε και κλείστε όλα τα ανοιχτά αρχεία και τερματίστε όλα τα ανοιχτά προγράμματα.
2. Κάντε κλικ στο **Start** (Έναρξη)→ **Internet Explorer**→ **Connect to the Internet** (Σύνδεση στο Internet).
3. Στο επόμενο παράθυρο, κάντε κλικ στην κατάλληλη επιλογή:
 - a. Αν δεν έχετε ISP, κάντε κλικ στο **Choose from a list of Internet service providers (ISPs)** (Επιλογή από μια λίστα υπηρεσιών παροχής Internet (ISP)).

b. Αν ήδη πήρατε πληροφορίες για την εγκατάσταση από τον ISP σας, αλλά δεν παραλάβατε το CD εγκατάστασης, κάντε κλικ στο **Set up my connection manually** (Μη αυτόματη εγκατάσταση της σύνδεσης).

c. Αν έχετε το CD εγκατάστασης, κάντε κλικ στο **Use the CD I got from an ISP** (Χρήση του CD που παρέιχε η υπηρεσία παροχής Internet).

 **ΣΗΜΕΙΩΣΗ:** Ο υπολογιστής σας μπορεί να είναι ή να μην είναι εφοδιασμένος με εξωτερική μονάδα οπτικού δίσκου. Χρησιμοποιήστε την εξωτερική μονάδα οπτικού δίσκου ή οποιαδήποτε μονάδα εξωτερικής αποθήκευσης για τις διαδικασίες που ενέχουν μέσα οι δίσκοι.

4. Κάντε κλικ στο **Next** (Επόμενο).

Αν επιλέξατε το **Set up my connection manually** (Μη αυτόματη εγκατάσταση της σύνδεσης) στο βήμα 3, προχωρήστε στο βήμα 5. Αλλιώς, ακολουθήστε τις οδηγίες στην οθόνη για να ολοκληρώσετε την εγκατάσταση.

 **ΣΗΜΕΙΩΣΗ:** Αν δεν ξέρετε ποιον τύπο σύνδεσης να επιλέξετε, επικοινωνήστε με τον ISP σας.

5. Κάντε κλικ στην κατάλληλη επιλογή στην ερώτηση **How do you want to connect to the Internet?** (Πώς θέλετε να συνδεθείτε στο Internet;), και μετά στο κουμπί **Next** (Επόμενο).





6. Χρησιμοποιήστε τις πληροφορίες που σας έδωσε ο ISP σας για να ολοκληρωθεί η εγκατάσταση.

Χρήση της υπερφορητής συσκευής σας Inspiron

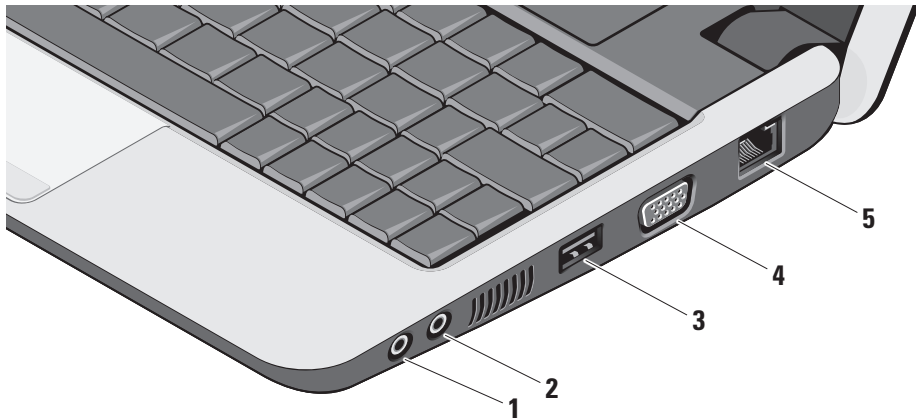
Το Inspiron 910 έχει ενδείξεις, κουμπιά και δυνατότητες που παρέχουν πληροφορίες με μια ματιά καθώς επίσης και συντομεύσεις για συχνές εργασίες οι οποίες εξοικονομούν χρόνο.

Λειτουργίες της δεξιάς πλευράς



-  **Βύσμα Audio Out/ Ακουστικών** – Συνδέει ένα ζευγάρι ακουστικών, ή στέλνει ήχο σε ένα ηχείο ή ηχοσύστημα που είναι συνδεδεμένο στο ρεύμα.
-  **Βύσμα Audio In/ Μικροφώνου** – Συνδέει σε ένα μικρόφωνο ή ένα σήμα εισόδου για χρήση με προγράμματα ήχου.
-  **Βύσμα USB 2.0** – Συνδέει σε συσκευές USB, όπως ποντίκι, πληκτρολόγιο, εκτυπωτή, εξωτερική μονάδα ή συσκευή αναπαραγωγής MP3.
-  **Βύσμα VGA** – Συνδέει οθόνη ή προβολέα.
-  **Βύσμα δικτύου** – Εάν χρησιμοποιείτε ένα ενσύρματο σήμα δικτύου, συνδέει τον υπολογιστή στο δίκτυό σας ή σε μια ευρυζωνική συσκευή.

Λειτουργίες της αριστερής πλευράς

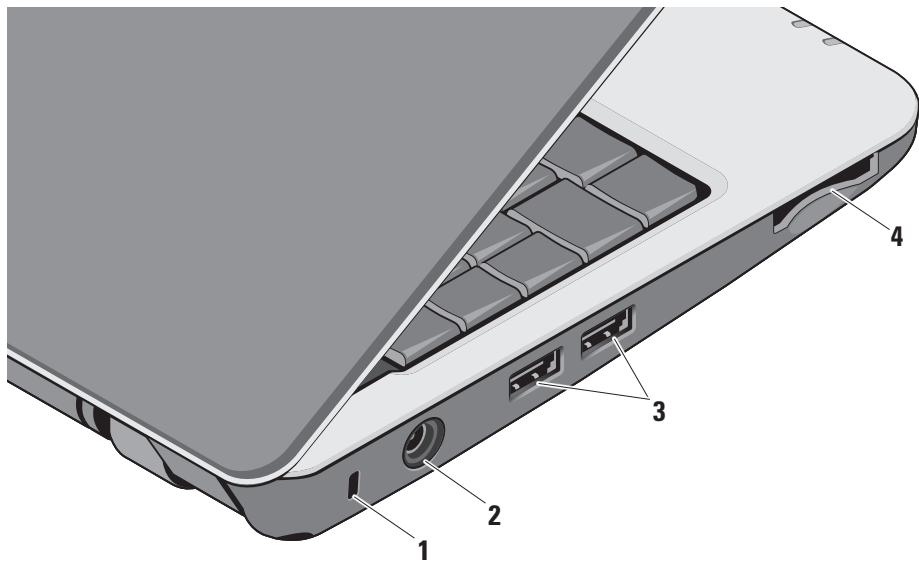

1 Υποδοχή καλωδίου ασφαλείας –

Συνδέει στον υπολογιστή σας μια αντικλεπτική συσκευή από αυτές που διατίθενται στο εμπόριο.

 **ΣΗΜΕΙΩΣΗ:** Προτού αγοράσετε αντικλεπτική συσκευή, βεβαιωθείτε ότι ταιριάζει στην υποδοχή των καλωδίων ασφαλείας του υπολογιστή σας.

2  Βύσμα μετασχηματιστή AC –

Συνδέει το μετασχηματιστή AC με την ισχύ του υπολογιστή σας και φορτίζει την μπαταρία όταν δεν χρησιμοποιείτε τον υπολογιστή.

3  Βύσμα USB 2.0 (2) – Συνδέει σε συσκευές USB, όπως ποντίκι, πληκτρολόγιο, εκτυπωτή, εξωτερική μονάδα ή συσκευή αναπαραγωγής MP3.

4

SD•MS/Pro•MMC

Μονάδα ανάγνωσης μνήμης 3 σε 1 –



Παρέχει ένα γρήγορο και βολικό τρόπο για προβολή και κοινή χρήση ψηφιακών φωτογραφιών, μουσικής και βίντεο και εγγράφων που είναι αποθηκευμένα στις ακόλουθες κάρτες μνήμης:

- Κάρτα μνήμης Secure Digital (SD)
- Κάρτα Secure Digital High Capacity (SDHC)
- Multi Media Card (MMC)
- Memory Stick

 **ΣΗΜΕΙΩΣΗ:** Ο υπολογιστής αποστέλλεται με μια πλαστική τάπα εγκατεστημένη στην υποδοχή της κάρτας μέσων. Η τάπα προστατεύει τις μη χρησιμοποιημένες υποδοχές από τη σκόνη και άλλα αντικείμενα. Φυλάξτε την τάπα για να τη χρησιμοποιήσετε όταν δεν είναι τοποθετημένη κάποια κάρτα μέσων στην υποδοχή. Οι τάπες άλλων υπολογιστών μπορεί να μην ταιριάζουν στον υπολογιστή σας.

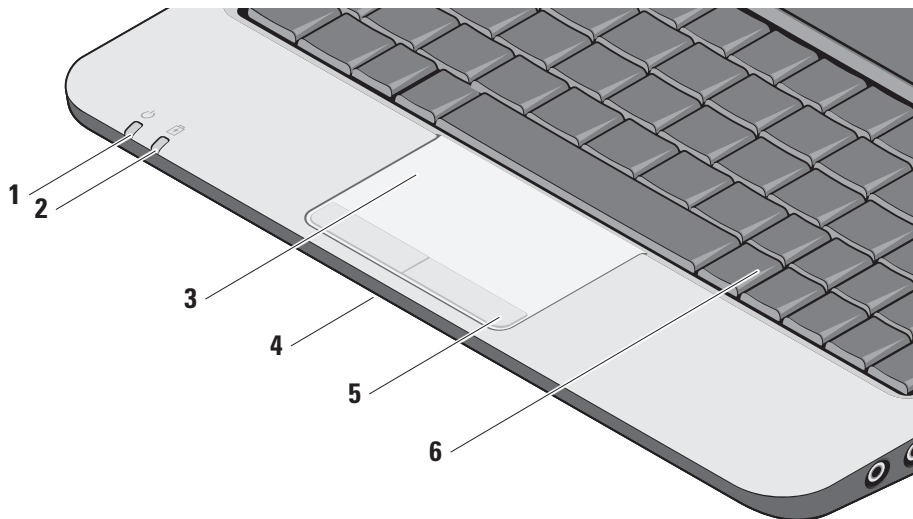
Λειτουργίες της βάσης του υπολογιστή και του πληκτρολογίου







- 1  **Ενδεικτική λυχνία λειτουργίας –**
Ανάβει όταν ενεργοποιείται ο υπολογιστής.
Η ενδεικτική λυχνία λειτουργεί ως εξής:
Για το μετασχηματιστή AC:
 - Σταθερό λευκό – Ο υπολογιστής είναι ενεργοποιημένος, απενεργοποιημένος ή σε κατάσταση αδρανοποίησης και η μπαταρία φορτίζει.
 - Λευκό που λάμπει – Ο υπολογιστής είναι σε κατάσταση αναμονής.
 - Off – Ο υπολογιστής είναι απενεργοποιημένος ή σε κατάσταση αδρανοποίησης και η μπαταρία είναι σχεδόν φορτισμένη.Για τη μπαταρία:
 - Σταθερό λευκό – Ο υπολογιστής είναι ενεργοποιημένος.
 - Λευκό που λάμπει – Ο υπολογιστής είναι σε κατάσταση αναμονής.
 - Off – Ο υπολογιστής είναι απενεργοποιημένος ή σε κατάσταση αδρανοποίησης.
- 2  **Λυχνία κατάστασης μπαταρίας –**
Αναβοσβήνει πορτοκαλί για να υποδείξει ότι η φόρτιση της μπαταρίας είναι χαμηλή. Συνδέστε σε ένα μετασχηματιστή εναλλασσόμενου ρεύματος για να φορτιστεί η μπαταρία.
- 3 **Επιφάνεια αφής –** Παρέχει τις λειτουργίες ενός ποντικιού για μετακίνηση του δρομέα, σύρσιμο ή μεταφορά επιλεγμένων στοιχείων, και αριστερό κλικ με το άγγιγμα στην επιφάνειά του.
- 4 **Ενσωματωμένο μονό αναλογικό μικρόφωνο –** Παρέχει ποιοτικό ήχο για βιντεοσυνομιλία και ηχογράφηση φωνής.
- 5 **Κουμπιά επιφάνειας αφής –** Παρέχουν λειτουργίες αριστερού και δεξιού κλικ όπως το ποντίκι.
- 6 **Πληκτρολόγιο –** Οι ρυθμίσεις για αυτό το πληκτρολόγιο μπορούν να προσαρμοστούν χρησιμοποιώντας το βοήθημα ρύθμισης του συστήματος.

Χρήση της υπερφορητής συσκευής σας Inspiron

Περισσότερες πληροφορίες σχετικά με οθόνες θα βρείτε στον *Οδηγό τεχνολογίας Dell*. Τα πλήκτρα ασύρματου δικτύου και ρύθμισης της έντασης βρίσκονται επίσης στο πληκτρολόγιο.



-  Πιέστε <Fn><2> για να ενεργοποιήσετε/απενεργοποιήσετε τις ασύρματες συσκευές σας
-  Πιέστε <Fn><3> για να δείτε λεπτομέρειες της κατάστασης της μπαταρίας σας, της καλής λειτουργίας της και για να λάβετε συμβουλές σχετικά με τη μπαταρία
-  Πιέστε <Fn><4> για να σιγάσετε την ένταση
-  Πιέστε <Fn><5> για να χαμηλώσετε την ένταση
-  Πιέστε <Fn><6> για να χαμηλώσετε την ένταση

Λειτουργίες οθόνης

Στον πίνακα της οθόνης υπάρχει η προαιρετική κάμερα και το μικρόφωνο.

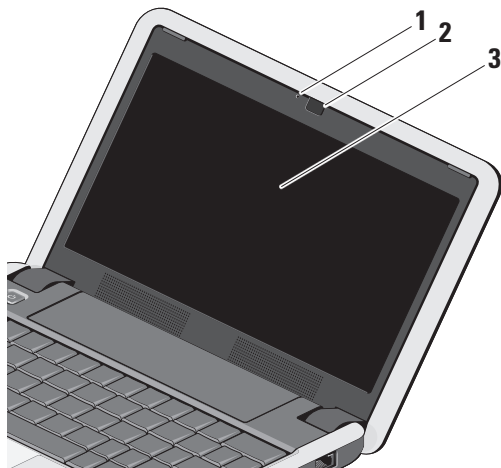

- 1 Ενδεικτική λυχνία δραστηριότητας κάμερας (προαιρετικό)** – Δείχνει πότε η κάμερα είναι ενεργοποιημένη ή απενεργοποιημένη. Με βάση τις επιλογές που κάνετε όταν παραγγείλατε τον υπολογιστή σας, μπορεί να μην περιλαμβάνει κάμερα.
- 2 Κάμερα (προαιρετικό)** – Ενσωματωμένη κάμερα για λήψη βίντεο, διασκέψεις και συνομιλίες. Με βάση τις επιλογές που κάνετε όταν παραγγείλατε τον υπολογιστή σας, μπορεί να μην περιλαμβάνει κάμερα.
- 3 Οθόνη** – Η οθόνη σας μπορεί να ποικίλλει ανάλογα με την επιλογή που κάνετε κατά την αγορά του υπολογιστή σας. Περισσότερες πληροφορίες σχετικά με οθόνες θα βρείτε στον *Οδηγό τεχνολογίας Dell*.

Αφαίρεση και επανατοποθέτηση της μπαταρίας

⚠ ΠΡΟΣΟΧΗ: Η χρήση μη συμβατής μπαταρίας ενδέχεται να αυξήσει τον κίνδυνο πυρκαγιάς ή έκρηξης. Σε αυτόν τον υπολογιστή πρέπει να χρησιμοποιείται μόνο μπαταρία που έχει αγοραστεί από την Dell. Μη χρησιμοποιείτε μπαταρίες από άλλους υπολογιστές.

⚠ ΠΡΟΣΟΧΗ: Πριν αφαιρέσετε την μπαταρία, τερματίστε τον υπολογιστή και αφαιρέστε τα εξωτερικά καλώδια (συμπεριλαμβανομένου του μετασχηματιστή AC).

- 1 ασφάλεια θήκης μπαταρίας
- 2 Μπαταρία
- 3 Ασφάλεια μπαταρίας

Για να αφαιρέσετε την μπαταρία:

1. Τερματίστε τη λειτουργία του υπολογιστή και γυρίστε τον ανάποδα.
2. Σύρετε την ασφάλεια θήκης μπαταρίας και την ασφάλεια μπαταρίας προς τις εξωτερικές άκρες.
3. Σύρετε την μπαταρία και αφαιρέστε την από τη θήκη της.

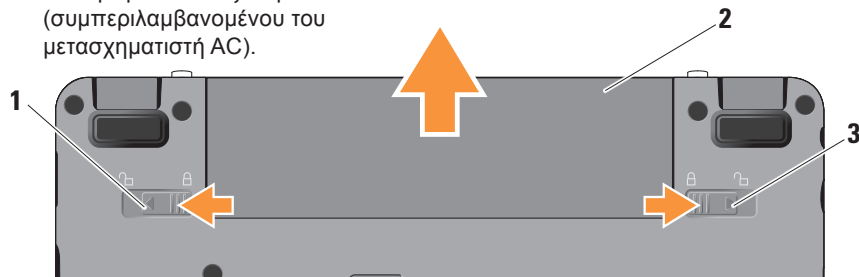

Για να επανατοποθετήσετε τη μπαταρία, σύρετε την μέσα στη θήκη έως ότου μπει στη θέση της κάνοντας κλικ και σύρετε την ασφάλεια μπαταρίας στη θέση ασφάλισης.

Λειτουργίες λογισμικού

 **ΣΗΜΕΙΩΣΗ:** Για περισσότερες πληροφορίες σχετικά με λειτουργίες που περιγράφονται σε αυτήν την ενότητα, ανατρέξτε στον *Οδηγό τεχνολογίας Dell* στον υπολογιστή σας ή στην τοποθεσία υποστήριξης της Dell στη διεύθυνση support.dell.com.

Παραγωγικότητα και επικοινωνία

Μπορείτε να χρησιμοποιήσετε τον υπολογιστή για τη δημιουργία παρουσιάσεων, φυλλαδίων, ευχητήριων καρτών, διαφημιστικών και φύλλων λογισμικού ανάλογα με τις εφαρμογές που είναι εγκατεστημένες στον υπολογιστή σας. Ελέγξτε την εντολή αγοράς για το λογισμικό που έχετε εγκατεστημένο στον υπολογιστή σας.

Μετά τη σύνδεση στο Internet, μπορείτε να έχετε πρόσβαση σε τοποθεσίες web,

να ρυθμίσετε ένα λογαριασμό e-mail, να αποστείλετε και να λάβετε αρχεία, κ.ο.κ.

Ψυχαγωγία και πολυμέσα

Μπορείτε να χρησιμοποιήσετε τον υπολογιστή σας για να παρακολουθήσετε βίντεο, να παίξετε παιχνίδια, ν' ακούσετε μουσική και ραδιόφωνο μέσω ραδιοφωνικών σταθμών που εκπέμπουν στο internet.

Προσαρμογή της επιφάνειας εργασίας στα Windows XP

Μπορείτε να προσαρμόσετε την επιφάνεια εργασίας έτσι ώστε να αλλάξει η εμφάνιση, η ανάλυση, η ταπετσαρία, η προφύλαξη οθόνης, κ.ο.κ. από το παράθυρο **Display Properties** (Ιδιότητες οθόνης).

Για πρόσβαση στο παράθυρο Ιδιότητες Οθόνης:

1. Κάντε δεξί κλικ σε μια ανοιχτή περιοχή της επιφάνειας εργασίας.
2. Πατήστε **Properties** (Ιδιότητες), για να ανοίξετε το παράθυρο **Display Properties** (Ιδιότητες οθόνης) και να μάθετε περισσότερα για τις επιλογές προσαρμογής.

Αντιμετώπιση προβλημάτων

Αυτή η ενότητα περιλαμβάνει λεπτομέρειες επίλυσης προβλημάτων σχετικά με τον υπολογιστή σας. Εάν δεν μπορείτε να επιλύσετε το πρόβλημα ακολουθώντας τις παρακάτω κατευθυντήριες γραμμές, ανατρέξτε στο «Χρήση των εργαλείων υποστήριξης» στη σελίδα 31 ή στο «Επικοινωνία με την Dell» στη σελίδα 46.

 **ΠΡΟΣΟΧΗ: Μόνο εκπαιδευμένο προσωπικό επισκευής θα πρέπει να αφαιρεί το κάλυμμα του υπολογιστή. Ανατρέξτε στο *Εγχειρίδιο σέρβις* στην τοποθεσία υποστήριξης της Dell στη διεύθυνση support.dell.com για προχωρημένες υπηρεσίες σέρβις.**

Προβλήματα στο δίκτυο

Ασύρματες συνδέσεις

Εάν χαθεί η ασύρματη σύνδεση δικτύου

— Ο συνδυασμός πλήκτων ασύρματης σύνδεσης μπορεί να έχει πατηθεί κατά λάθος, απενεργοποιώντας τις ενσύρματες συνδέσεις σας. Για να ενεργοποιήσετε την ασύρματη σύνδεση, πιέστε <Fn><2>.

— Μπορείτε να διαχειριστείτε το ασύρματο LAN χρησιμοποιώντας το *Windows Wireless Network Connections* (Συνδέσεις ασύρματου δικτύου των Windows), το οποίο μπορείτε να βρείτε από τον Πίνακα ελέγχου.

— Παρεμβολές ενδέχεται να εμποδίζουν ή να διακόπτουν την ασύρματη σύνδεσή σας. Δοκιμάστε να μετακινήσετε τον υπολογιστή προς τον ασύρματο δρομολογητή σας.

Ενσύρματες συνδέσεις

Εάν η σύνδεση δικτύου χαθεί — Το καλώδιο δικτύου δεν κάνει καλή επαφή ή είναι κατεστραμμένο. Ελέγξτε το καλώδιο για να βεβαιωθείτε ότι είναι συνδεδεμένο και ότι δεν έχει καταστραφεί.

Η λυχνία ακεραιότητας σύνδεσης στον ενσωματωμένο σύνδεσμο δικτύου σας επιτρέπει να επαληθεύσετε ότι η σύνδεση λειτουργεί και παρέχει πληροφορίες για την κατάσταση:

- Πράσινη — Υπάρχει καλή σύνδεση μεταξύ ενός δικτύου 10-Mbps και του υπολογιστή.
- Πορτοκαλί — Υπάρχει καλή σύνδεση μεταξύ ενός δικτύου 100-Mbps και του υπολογιστή.
- Σβηστή — Ο υπολογιστής δεν ανιχνεύει φυσική σύνδεση με το δίκτυο.

 **ΣΗΜΕΙΩΣΗ:** Η λυχνία ακεραιότητας σύνδεσης στον σύνδεσμο δικτύου

ισχύει μόνο για την ενσύρματη σύνδεση. Η λυχνία ακεραιότητας σύνδεσης δεν εμφανίζει την κατάσταση για ασύρματες συνδέσεις.

 **ΣΗΜΕΙΩΣΗ:** Αν δεν μπορείτε να συνδεθείτε στο Internet, αλλά έχετε επιτυχώς συνδεθεί στο παρελθόν, ο ISP μπορεί να είναι εκτός λειτουργίας. Επικοινωνήστε με τον ISP σας για να ελέγξετε την κατάσταση της υπηρεσίας ή δοκιμάστε να συνδεθείτε αργότερα.

Προβλήματα τροφοδοσίας

Αν η λυχνία ένδειξης λειτουργίας είναι σβηστή — Ο υπολογιστής είτε είναι σβηστός είτε δεν τροφοδοτείται με ρεύμα.

- Ξανασυνδέστε το καλώδιο ρεύματος στη υποδοχή του στον υπολογιστή και στην πρίζα ρεύματος.
- Αν ο υπολογιστής είναι συνδεδεμένος με πολύπριζο, εξασφαλίστε ότι το πολύπριζο είναι συνδεδεμένο σε πρίζα ρεύματος

η οποία είναι ενεργοποιημένη. Συσκευές προστασίας παράκαμψης, πολύπριζα και προεκτάσεις για να επαληθεύσουν ότι ο υπολογιστής είναι σωστά ανοικτός.

- Σιγουρευτείτε ότι η πρίζα ρεύματος λειτουργεί, δοκιμάζοντάς την με μια άλλη συσκευή, όπως π.χ. ένα φωτιστικό.
- Ελέγξτε τις συνδέσεις των καλωδίων του μετασχηματιστή AC. Αν ο μετασχηματιστής AC έχει κάποια λυχνία, βεβαιωθείτε ότι είναι αναμμένη.

Αν η λυχνία ένδειξης τροφοδοσίας μένει συνεχώς αναμμένη σε λευκό χρώμα και ο υπολογιστής δεν αποκρίνεται — Η οθόνη μπορεί να μην αποκρίνεται. Πιέστε το πλήκτρο τροφοδοσίας έως ότου ο υπολογιστής απενεργοποιηθεί και στη συνέχεια ενεργοποιήστε τον ξανά. Εάν το πρόβλημα επιμένει, ανατρέξτε στον *Οδηγό τεχνολογίας Dell* στον υπολογιστή σας ή στην τοποθεσία υποστήριξης της Dell στη διεύθυνση support.dell.com.

Αν η λυχνία ένδειξης ρεύματος

αναβοσβήνει σε λευκό — Ο υπολογιστής βρίσκεται σε κατάσταση αναμονής. Πατήστε ένα πλήκτρο στο πληκτρολόγιο, μετακινήστε το δείκτη στην επιφάνεια αφής ή το συνδεδεμένο ποντίκι, ή πατήστε το πλήκτρο τροφοδοσίας για να επανέρθετε στην κανονική λειτουργία.

Εάν υπάρξουν παρεμβολές οι οποίες δυσχεραίνουν τη λήψη του υπολογιστή σας — Ένα ανεπιθύμητο σήμα δημιουργεί παρεμβολές διακόπτοντας ή εμποδίζοντας άλλα σήματα. Μερικές πιθανές αιτίες παρεμβολής είναι:

- Καλώδια επέκτασης τροφοδοτικού, πληκτρολογίου και ποντικιού.
- Υπερβολικά πολλές συσκευές σε πολύπριζο.
- Πολλά πολύπριζα συνδεδεμένα στην ίδια ηλεκτρική πρίζα.

Προβλήματα μνήμης

Αν εμφανιστεί μήνυμα για ανεπαρκή μνήμη —

- Αποθηκεύστε και κλείστε όλα τα ανοικτά αρχεία και τερματίστε όλα τα ανοικτά προγράμματα που δεν χρησιμοποιείτε για να δείτε αν έτσι θα λυθεί το πρόβλημα.
- Για τις ελάχιστες απαιτήσεις μνήμης ανατρέξτε στο εγχειρίδιο του λογισμικού. Εάν είναι απαραίτητο, εγκαταστήστε επιπλέον μνήμη (ανατρέξτε στο *Εγχειρίδιο σέρβις* στην τοποθεσία υποστήριξης της Dell στη διεύθυνση **support.dell.com**).
- Τοποθετήστε ξανά τις μονάδες μνήμης (Ανατρέξτε στο *Εγχειρίδιο σέρβις* στην τοποθεσία υποστήριξης της Dell στη διεύθυνση **support.dell.com**) για να βεβαιωθείτε πως ο υπολογιστής σας επικοινωνεί επιτυχώς με τη μνήμη.

Αν αντιμετωπίσετε άλλα προβλήματα με τη μνήμη —

- Βεβαιωθείτε ότι ακολουθείτε τις κατευθυντήριες γραμμές για την εγκατάσταση μνήμης (ανατρέξτε στο *Εγχειρίδιο Σέρβις* στην τοποθεσία υποστήριξης της Dell, στη διεύθυνση **support.dell.com**).
- Ελέγξτε ότι η μονάδα μνήμης είναι συμβατή με τον υπολογιστή σας. Ο υπολογιστής σας υποστηρίζει μνήμη DDR2. Για περισσότερες πληροφορίες σχετικά με το είδος μνήμης που υποστηρίζεται από τον υπολογιστή σας, ανατρέξτε στην ενότητα «Βασικές προδιαγραφές» στη σελίδα 51.
- Εκτελέστε το Διαγνωστικό πρόγραμμα της Dell (δείτε «Διαγνωστικό πρόγραμμα της Dell» στη σελίδα 35).
- Τοποθετήστε ξανά τις μονάδες μνήμης (Ανατρέξτε στο *Εγχειρίδιο σέρβις* στην τοποθεσία υποστήριξης της Dell στη διεύθυνση **support.dell.com**) για να βεβαιωθείτε πως ο υπολογιστής σας επικοινωνεί επιτυχώς με τη μνήμη.

Προβλήματα κλειδώματος και λογισμικού

Εάν ο υπολογιστής δεν ξεκινά — Βεβαιωθείτε ότι το τροφοδοτικό έχει συνδεθεί σωστά στον υπολογιστή και στην πρίζα.

Ένα πρόγραμμα σταματάει να ανταποκρίνεται — Τερματίστε το:

1. Πιέστε <Ctrl><Shift><Esc> ταυτόχρονα.
2. Κάντε κλικ στην επιλογή **Applications** (Εφαρμογές).
3. Κάντε κλικ στο πρόγραμμα που δεν ανταποκρίνεται πλέον.
4. Κάντε κλικ στην επιλογή **End Task** (Τέλος διεργασίας).

Ένα πρόγραμμα κρασάρει επανειλημμένα — Ελέγξτε την τεκμηρίωση του λογισμικού. Αν χρειαστεί, απεγκαταστήστε και επανεγκαταστήστε το πρόγραμμα.

 **ΣΗΜΕΙΩΣΗ:** Το λογισμικό περιλαμβάνει συνήθως οδηγίες για την εγκατάσταση στην τεκμηρίωσή του ή σε μέσα αποθήκευσης (CD ή DVD).

 **ΣΗΜΕΙΩΣΗ:** Ο υπολογιστής σας μπορεί να είναι ή να μην είναι εφοδιασμένος με εξωτερική μονάδα οπτικού δίσκου. Χρησιμοποιήστε την εξωτερική μονάδα οπτικού δίσκου ή οποιαδήποτε μονάδα εξωτερικής αποθήκευσης για τις διαδικασίες που ενέχουν μέσα οι δίσκοι.

Εάν ο υπολογιστής δεν αποκρίνεται πλέον —

 **ΕΙΔΟΠΟΙΗΣΗ:** Αν δεν μπορείτε να εκτελέσετε τερματισμό του λειτουργικού συστήματος, ενδέχεται να χάσετε δεδομένα.

Κλείστε τον υπολογιστή σας. Αν δεν μπορείτε να λάβετε απάντηση πατώντας ένα πλήκτρο στο πληκτρολόγιό σας ή μετακινώντας το ποντίκι, πατήστε το πλήκτρο ρεύματος για τουλάχιστον 8 με 10 δευτερόλεπτα, μέχρι να τερματιστεί ο υπολογιστής, και μετά επανεκκινήστε τον υπολογιστή σας.

Εάν κάποιο πρόγραμμα είναι σχεδιασμένο για παλαιότερη έκδοση του λειτουργικού συστήματος Microsoft® Windows® —

Εκτελέστε το Program Compatibility Wizard (Οδηγός συμβατότητας προγράμματος). Ο οδηγός συμβατότητας προγράμματος ρυθμίζει ένα πρόγραμμα έτσι ώστε να εκτελείται σε περιβάλλον παρόμοιο με περιβάλλοντα λειτουργικού συστήματος διαφορετικού από τα Windows XP.

1. Κάντε κλικ στα στοιχεία **Start** (Έναρξη)→ **All Programs** (Όλα τα προγράμματα)→ **Accessories** (Βοηθήματα)→ **Program Compatibility Wizard** (Οδηγός συμβατότητας προγράμματος).
2. Στην οθόνη υποδοχής κάντε κλικ στο κουμπί **Next** (Επόμενο).
3. Ακολουθήστε τις οδηγίες στην οθόνη.

Εάν εμφανιστεί μια μπλε οθόνη —

Απενεργοποιήστε τον υπολογιστή. Αν δεν μπορείτε να λάβετε απόκριση πατώντας ένα πλήκτρο στο πληκτρολόγιό σας ή μετακινώντας τον κέρσορα σας χρησιμοποιώντας την επιφάνεια αφής ή το ποντίκι, πατήστε το πλήκτρο τροφοδοσίας μέχρι να τερματιστεί ο υπολογιστής, και μετά επανεκκινήστε τον υπολογιστή σας.

Αν αντιμετωπίσετε άλλα προβλήματα με το λογισμικό —

- Δημιουργήστε αμέσως αντίγραφα των αρχείων σας.
- Χρησιμοποιήστε ένα πρόγραμμα προστασίας από ιούς για να ελέγξετε τη μονάδα σκληρού δίσκου ή τα CD.
- Αποθηκεύστε και κλείστε όλα τα ανοικτά αρχεία ή προγράμματα και τερματίστε τον υπολογιστή σας από το μενού **Start** (Έναρξη).

Αντιμετώπιση προβλημάτων

- Ελέγξτε το εγχειρίδιο λογισμικού ή επικοινωνήστε με τον κατασκευαστή του λογισμικού για πληροφορίες σχετικά με την αντιμετώπιση προβλημάτων:
 - Βεβαιωθείτε ότι το πρόγραμμα είναι συμβατό με το λειτουργικό σύστημα που έχετε εγκατεστημένο στον υπολογιστή σας.
 - Βεβαιωθείτε ότι ο υπολογιστής ικανοποιεί τις ελάχιστες απαιτήσεις υλικού για την εκτέλεση του λογισμικού. Ανατρέξτε στην τεκμηρίωση του λογισμικού για πληροφορίες.
 - Βεβαιωθείτε ότι το πρόγραμμα είναι εγκατεστημένο και ρυθμισμένο σωστά.
- Επιβεβαιώστε ότι τα προγράμματα οδήγησης των συσκευών δεν βρίσκονται σε διένεξη με το πρόγραμμα.
- Αν χρειαστεί, απεγκαταστήστε και επανεγκαταστήστε το πρόγραμμα.
- Γράψτε όποιο μήνυμα σφάλματος εμφανιστεί για βοήθεια στην επίλυσή του.

Χρήση των εργαλείων υποστήριξης

 **ΣΗΜΕΙΩΣΗ:** Οι οδηγίες στην παρούσα ενότητα προορίζονται για υπολογιστή σας με εγκατεστημένο λειτουργικό σύστημα Windows XP.

Κέντρο υποστήριξης της Dell

Το **κέντρο υποστήριξης της Dell** σας βοηθά να βρείτε την υπηρεσία, την υποστήριξη και τις πληροφορίες που χρειάζεστε για το συγκεκριμένο σύστημα. Για περισσότερες πληροφορίες σχετικά με το **κέντρο υποστήριξης της Dell** και τα διαθέσιμα εργαλεία υποστήριξης, κάντε κλικ στην καρτέλα **Services** (Υπηρεσίες) στον ιστότοπο **support.dell.com**.

Για να εκτελεστεί η εφαρμογή κάντε κλικ στο εικονίδιο  στη γραμμή εργασιών. Η αρχική σελίδα παρέχει συνδέσεις για πρόσβαση στα εξής:

- Αυτόματη βοήθεια (αντιμετώπιση προβλημάτων, ασφάλεια, επιδόσεις συστήματος, δίκτυο/Internet, δημιουργία αρχείων ασφαλείας/επαναφορά και λειτουργικό σύστημα Windows)
- Ειδοποιήσεις (ειδοποιήσεις από το τμήμα τεχνικής υποστήριξης για θέματα που έχουν σχέση με τον υπολογιστή σας)
- Βοήθεια από την Dell (τεχνική υποστήριξη με το DellConnect™, εξυπηρέτηση πελατών, εκπαίδευση και μαθήματα, βοήθεια σε τηλεφωνική επικοινωνία με την Dell και online έλεγχος με το PC CheckUp)
- Πληροφορίες για το σύστημά σας (τεκμηρίωση συστήματος, πληροφορίες για την εγγύηση, πληροφορίες συστήματος, αναβαθμίσεις και αξεσουάρ)

Στην κορυφή της αρχικής σελίδας του **κέντρου υποστήριξης της Dell** παρουσιάζεται ο αριθμός μοντέλου του υπολογιστή σας μαζί με την ετικέτα εξυπηρέτησης και τον κωδικό ταχείας εξυπηρέτησής του.

Για περισσότερες πληροφορίες σχετικά με το **κέντρο υποστήριξης της Dell**, ανατρέξτε στον *Οδηγό τεχνολογίας Dell* στον σκληρό σας δίσκο ή στην τοποθεσία υποστήριξης της Dell στη διεύθυνση **support.dell.com**.

Μηνύματα συστήματος

Εάν ο υπολογιστής σας έχει ένα πρόβλημα ή σφάλμα, μπορεί να εμφανίσει ένα μήνυμα συστήματος το οποίο θα σας βοηθήσει να εντοπίσετε την αιτία και να προβείτε στις απαιτούμενες ενέργειες για την επίλυση του θέματος.

 **ΣΗΜΕΙΩΣΗ:** Αν το μήνυμα που λάβατε δεν παρατίθεται στα ακόλουθα παραδείγματα, ανατρέξτε στην τεκμηρίωση είτε του λειτουργικού συστήματος είτε του προγράμματος

που εκτελούσατε όταν εμφανίστηκε το μήνυμα. Εναλλακτικά μπορείτε να ανατρέξετε στο *Εγχειρίδιο σέρβις* στη σελίδα υποστήριξης της Dell στη διεύθυνση **support.dell.com** ή να ανατρέξετε στο «Επικοινωνία με την Dell» στη σελίδα 46 για βοήθεια.

Alert! Previous attempts at booting this system have failed at checkpoint [nnnn]. (Προσοχή! Προηγούμενες προσπάθειες για την εκκίνηση αυτού του συστήματος απέτυχαν στο σημείου ελέγχου [nnnn].) For help in resolving this problem, please note this checkpoint and contact Dell Technical Support (Για βοήθεια για την επίλυση αυτού του προβλήματος, σημειώστε αυτό το σημείο ελέγχου και επικοινωνήστε με την τεχνική υποστήριξη της Dell) — Ο υπολογιστής απέτυχε να ολοκληρώσει τη ρουτίνα εκκίνησης τρεις συνεχόμενες φορές με το ίδιο σφάλμα, ανατρέξτε στην ενότητα «Επικοινωνία με την Dell» στη σελίδα 46 για βοήθεια.

CMOS checksum error (Σφάλμα CMOS checksum)

— Πιθανή βλάβη μητρικής πλακέτας ή μπαταρία RTC χαμηλή. Αντικαταστήστε την μπαταρία. Ανατρέξτε στο *Εγχειρίδιο σέρβις* στην τοποθεσία υποστήριξης της Dell στη διεύθυνση **support.dell.com** ή να ανατρέξετε στο «Επικοινωνία με την Dell» στη σελίδα 46 για βοήθεια.

Solid-state disk (SSD) drive failure (Βλάβη μονάδας σκληρού δίσκου)

— Πιθανή βλάβη μονάδας σκληρού δίσκου κατά τη διάρκεια της διαδικασίας POST του σκληρού δίσκου, ανατρέξτε στο «Επικοινωνία με την Dell» στη σελίδα 46 για βοήθεια.

Solid-state disk (SSD) drive read failure (Βλάβη μονάδας σκληρού δίσκου)

— Πιθανή βλάβη μονάδας σκληρού δίσκου κατά τη διάρκεια της διαδικασίας POST του σκληρού δίσκου, ανατρέξτε στο «Επικοινωνία με την Dell» στη σελίδα 46 για βοήθεια.

Keyboard failure (Βλάβη πληκτρολογίου)

— Βλάβη πληκτρολογίου ή αποσυνδεδεμένο καλώδιο πληκτρολογίου.

No boot device available (Δεν υπάρχει συσκευή εκκίνησης)

— Δεν υπάρχει διαμέρισμα με δυνατότητα εκκίνησης στον σκληρό δίσκο ή ο συνδετήρας του σκληρού δίσκου είναι αποσυνδεδεμένος ή δεν υπάρχει συσκευή με δυνατότητα εκκίνησης.

- Αν η μονάδα σκληρού δίσκου είναι η συσκευή εκκίνησης σας, σιγουρευτείτε ότι οι συνδετήρες είναι συνδεδεμένοι και ότι η μονάδα είναι εγκατεστημένη σωστά και διαμερισμένη ως συσκευή εκκίνησης.
- Μεταβείτε στις ρυθμίσεις συστήματος και βεβαιωθείτε ότι οι πληροφορίες της ακολουθίας εκκίνησης είναι σωστές (ανατρέξτε στο *Εγχειρίδιο σέρβις* στην τοποθεσία υποστήριξης της Dell στη διεύθυνση **support.dell.com**).

No timer tick interrupt (Κανένα διάλειμμα χρονοδιακόπτη) — Ένα τσιπ στην πλακέτα συστήματος μπορεί να δυσλειτουργεί ή αποτυχία μητρικής πλακέτας (ανατρέξτε στο *Εγχειρίδιο σέρβις* στην τοποθεσία υποστήριξης της Dell στη διεύθυνση support.dell.com).

USB over current error (Σφάλμα υπερρεύματος USB) — Αποσυνδέστε τη συσκευή USB. Η συσκευή USB χρειάζεται περισσότερη ισχύ για να λειτουργήσει σωστά. Χρησιμοποιήστε μια εξωτερική πηγή ισχύος στην οποία να συνδέσετε τη συσκευή USB, ή εάν η συσκευή έχει δύο καλώδια USB, συνδέστε και τα δύο.

NOTICE - Solid-state Drive SELF MONITORING SYSTEM has reported that a parameter has exceeded its normal operating range. Dell recommends that you back up your data regularly. A parameter out of range may or may not indicate a potential solid-state drive problem (ΣΗΜΕΙΩΣΗ - Το ΣΥΣΤΗΜΑ

ΑΥΤΟΠΑΡΑΚΟΛΟΥΘΗΣΗΣ του σκληρού δίσκου ανέφερε ότι μια παράμετρος ξεπέρασε το εύρος κανονικής λειτουργίας. **Η Dell συνιστά να πραγματοποιείτε αντίγραφα ασφαλείας των δεδομένων σας σε τακτά χρονικά διαστήματα. Μια παράμετρος εκτός εύρους μπορεί να δείξει ή όχι ένα πιθανό πρόβλημα σκληρού δίσκου)** — Σφάλμα S.M.A.R.T, πιθανή αποτυχία μονάδας σκληρού δίσκου. Αυτό το χαρακτηριστικό μπορεί να ενεργοποιηθεί ή να απενεργοποιηθεί η εγκατάσταση BIOS (ανατρέξτε στο «Επικοινωνία με την Dell» στη σελίδα 46 για βοήθεια).

Αντιμετώπιση προβλημάτων υλικού

Εάν μια συσκευή είτε δεν ανιχνευθεί κατά την εγκατάσταση του λειτουργικού συστήματος είτε έχει ανιχνευθεί αλλά έχει διαμορφωθεί λανθασμένα, μπορείτε να χρησιμοποιήσετε την **αντιμετώπιση προβλημάτων υλικού** για να επιλύσετε την ασυμβατότητα.

Για έναρξη της λειτουργίας Hardware Troubleshooter (Αντιμετώπιση προβλημάτων υλικού):

1. Επιλέξτε **Start** (Έναρξη) → **Help and Support** (Βοήθεια και υποστήριξη).
2. Πληκτρολογήστε `hardware troubleshooter` (αντιμετώπιση προβλημάτων υλικού) στο πεδίο αναζήτησης και πιέστε το πλήκτρο <Enter> για να αρχίσει η αναζήτηση.
3. Στα αποτελέσματα αναζήτησης, επιλέξτε εκείνο που περιγράφει καλύτερα το πρόβλημα και ακολουθήστε τα υπόλοιπα βήματα αντιμετώπισης προβλημάτων.

Διαγνωστικό Πρόγραμμα της Dell

Αν αντιμετωπίσετε κάποιο πρόβλημα με τον υπολογιστή σας, πραγματοποιήστε τους ελέγχους που αναφέρονται στα «Προβλήματα κλειδώματος και λογισμικού» στη σελίδα 28 και εκτελέστε το διαγνωστικό πρόγραμμα της Dell προτού επικοινωνήσετε με την Dell για τεχνική βοήθεια.

Συνιστάται να εκτυπώσετε τις διαδικασίες αυτές προτού ξεκινήσετε.

 **ΕΙΔΟΠΟΙΗΣΗ:** Το διαγνωστικό πρόγραμμα της Dell λειτουργεί μόνο στους υπολογιστές της Dell.

 **ΣΗΜΕΙΩΣΗ:** Τα μέσα με το όνομα *Προγράμματα οδήγησης και βοηθητικά προγράμματα* είναι προαιρετικά και ενδέχεται να μην τα παραλάβετε μαζί με τον υπολογιστή σας.

Ανατρέξτε στον *Dell Technology Guide* (Οδηγό τεχνολογίας Dell) για να εξετάσετε τις πληροφορίες διαμόρφωσης του υπολογιστή και σιγουρευτείτε ότι η συσκευή που θέλετε να δοκιμάσετε εμφανίζεται στο πρόγραμμα συστήματος και είναι ενεργή.

Κάντε εκκίνηση του διαγνωστικού προγράμματος από τη μονάδα του σκληρού δίσκου σας ή από τα μέσα με το όνομα *Προγράμματα οδήγησης και βοηθητικές εφαρμογές*.

Εκκίνηση του Dell Diagnostics από το σκληρό δίσκο σας

Τα διαγνωστικά πρόγραμμα της Dell βρίσκεται σε ένα αθέατο διαμέρισμα του βοηθητικής εφαρμογής διαγνωστικών στη μονάδα σκληρού δίσκου.

 **ΣΗΜΕΙΩΣΗ:** Αν ο υπολογιστής σας δεν μπορεί να εμφανίσει κάποια εικόνα οθόνης, ανατρέξτε στο «Επικοινωνία με την Dell» στη σελίδα 46.

1. Σιγουρευτείτε ότι ο υπολογιστής είναι συνδεδεμένος σε πρίζα ρεύματος που ξέρετε ότι λειτουργεί σωστά.
2. Ανοίξτε (ή επανεκκινήστε) τον υπολογιστή σας.
3. Όταν εμφανιστεί το λογότυπο της DELL™, πατήστε αμέσως <0>. Επιλέξτε **Diagnostics** από το μενού εκκίνησης που εμφανίζεται και πατήστε <Enter>.

 **ΣΗΜΕΙΩΣΗ:** Αν περιμένετε πολλή ώρα και εμφανίζεται το λογότυπο του λειτουργικού συστήματος, συνεχίστε να περιμένετε ωσότου δείτε την επιφάνεια

εργασίας των Microsoft® Windows® και, στη συνέχεια, τερματίστε τη λειτουργία του υπολογιστή σας και δοκιμάστε ξανά.

 **ΣΗΜΕΙΩΣΗ:** Αν εμφανιστεί μήνυμα ότι δεν βρέθηκε τμήμα διαγνωστικού ελέγχου, εκτελέστε το διαγνωστικό πρόγραμμα της Dell από τα μέσα με το όνομα *Προγράμματα οδήγησης και βοηθητικές εφαρμογές*.

4. Πατήστε ένα πλήκτρο για έναρξη του Dell Diagnostics από το διαμέρισμα της βοηθητικής εφαρμογής διαγνωστικών ελέγχων στη μονάδα του σκληρού σας δίσκου και ακολουθήστε τις οδηγίες στην οθόνη.

Έναρξη του διαγνωστικού προγράμματος της Dell από τα μέσα με το όνομα Drivers and Utilities (Προγράμματα οδήγησης και βοηθητικές εφαρμογές)

 **ΣΗΜΕΙΩΣΗ:** Ο υπολογιστής σας μπορεί να είναι ή να μην είναι εφοδιασμένος με εξωτερική μονάδα οπτικού δίσκου. Χρησιμοποιήστε την εξωτερική μονάδα

οπτικού δίσκου ή οποιαδήποτε μονάδα εξωτερικής αποθήκευσης για τις διαδικασίες που ενέχουν μέσα οι δίσκοι.

1. Εισάγετε το δίσκο *Drivers and Utilities* (Προγράμματα οδήγησης και βοηθητικές εφαρμογές).
2. Τερματίστε τη λειτουργία του υπολογιστή και επανεκκινήστε τον. Όταν εμφανιστεί το λογότυπο της DELL, πατήστε αμέσως <0>.

 **ΣΗΜΕΙΩΣΗ:** Αν περιμένετε πολλή ώρα και εμφανίζεται το λογότυπο του λειτουργικού συστήματος, συνεχίστε να περιμένετε ωσότου δείτε την επιφάνεια εργασίας των Microsoft® Windows® και, στη συνέχεια, τερματίστε τη λειτουργία του υπολογιστή σας και δοκιμάστε ξανά.

 **ΣΗΜΕΙΩΣΗ:** Τα βήματα που ακολουθούν αλλάζουν την σειρά εκκίνησης για μία μόνο φορά. Στην επόμενη διαδικασία εκκίνησης, η εκκίνηση του υπολογιστή γίνεται σύμφωνα με τις συσκευές που καθορίζονται στο πρόγραμμα ρύθμιση του συστήματος.

3. Όταν εμφανιστεί η λίστα των συσκευών εκκίνησης, επιλέξτε **CD/DVD/CD-RW** και πιάστε <Enter>.
4. Στο μενού που εμφανίζεται επιλέξτε **Boot from CD-ROM** και πατήστε <Enter>.
5. Πληκτρολογήστε 1 για να ανοίξει το μενού του CD και πατήστε <Enter> για να προχωρήσετε.
6. Επιλέξτε το στοιχείο **Run the 32 Bit Dell Diagnostics** (Εκτέλεση του διαγνωστικού προγράμματος 32 Bit της Dell) από την αριθμημένη λίστα. Αν παρατίθενται πολλαπλές εκδόσεις, επιλέξτε την έκδοση που ενδείκνυται για τον υπολογιστή σας.
7. Όταν εμφανιστεί το **Κύριο μενού** του διαγνωστικού προγράμματος της Dell, επιλέξτε τη δοκιμή που θέλετε να εκτελέσετε.

Επαναφορά του λειτουργικού σας συστήματος

Αν λάβατε ένα δίσκο λειτουργικού συστήματος μαζί με τον υπολογιστή σας, μπορείτε να τον χρησιμοποιήσετε για να επαναφέρετε το λειτουργικό σας σύστημα. Ωστόσο, χρησιμοποιώντας το δίσκο λειτουργικού συστήματος διαγράφονται επίσης όλα τα δεδομένα στον σκληρό δίσκο.

 **ΣΗΜΕΙΩΣΗ:** Ο υπολογιστής σας μπορεί να είναι ή να μην είναι εφοδιασμένος με εξωτερική μονάδα οπτικού δίσκου. Χρησιμοποιήστε την εξωτερική μονάδα οπτικού δίσκου ή οποιαδήποτε μονάδα εξωτερικής αποθήκευσης για τις διαδικασίες που ενέχουν μέσα οι δίσκοι.

Επανεγκατάσταση λειτουργικού συστήματος Windows

Πριν ξεκινήσετε

Αν σκέφτεστε να επανεγκαταστήσετε το λειτουργικό σύστημα των Windows για να διορθώσετε κάποιο πρόβλημα σε πρόγραμμα οδήγησης που εγκαταστήσατε πρόσφατα, δοκιμάστε πρώτα να χρησιμοποιήσετε τη λειτουργία Device Driver Rollback (Επαναφορά προγράμματος οδήγησης συσκευής) των Windows.

 **ΕΙΔΟΠΟΙΗΣΗ:** Πριν να εκτελέσετε την εγκατάσταση, δημιουργήστε αντίγραφα ασφαλείας όλων των αρχείων δεδομένων στον κύριο σκληρό σας δίσκο. Για τις συμβατικές ρυθμίσεις παραμέτρων του σκληρού δίσκου, ο κύριος σκληρός δίσκος είναι ο πρώτος δίσκος που ανιχνεύεται από τον υπολογιστή.

Για να επανεγκαταστήσετε τα Windows, χρειάζεστε τα παρακάτω:

- Δίσκος *Λειτουργικό σύστημα της Dell*
- *Οπτικός δίσκος Dell Drivers and Utilities* (Προγράμματα οδήγησης και βοηθητικές εφαρμογές της Dell)

 **ΣΗΜΕΙΩΣΗ:** Ο οπτικός δίσκος *Dell Drivers and Utilities* (Προγράμματα οδήγησης και βοηθητικές εφαρμογές της Dell) περιέχει προγράμματα οδήγησης που εγκαταστάθηκαν κατά τη συναρμολόγηση του υπολογιστή. Χρησιμοποιήστε τον οπτικό δίσκο *Προγράμματα οδήγησης και βοηθητικές εφαρμογές της Dell* για να φορτώσετε τυχόν προγράμματα οδήγησης που θα απαιτηθούν. Ανάλογα με την περιοχή από την οποία παραγγείλατε τον υπολογιστή σας ή το κατά πόσον ζητήσατε τους δίσκους, ο οπτικός δίσκος *Προγράμματα οδήγησης και βοηθητικές εφαρμογές* και το *Λειτουργικό σύστημα* μπορεί να μην έχουν αποσταλεί με τον υπολογιστή σας.

Επανεγκατάσταση των Windows XP

Η διαδικασία επανεγκατάστασης μπορεί να διαρκέσει από μία έως δύο ώρες για να ολοκληρωθεί. Αφού επανεγκαταστήσετε το λειτουργικό σύστημα, πρέπει να επανεγκαταστήσετε τα προγράμματα οδήγησης, τα προγράμματα προστασίας από ιούς και άλλο λογισμικό.

1. Αποθηκεύστε και κλείστε όλα τα ανοιχτά αρχεία και κλείστε όλα τα ανοιχτά προγράμματα.
2. Τοποθετήστε το δίσκο του *Λειτουργικού Συστήματος*.
3. Κάντε κλικ **Exit** (Έξοδος) εάν εμφανιστεί το μήνυμα **Install Windows** (Εγκαταστήστε τα Windows).
4. Επανεκκινήστε τον υπολογιστή.
5. Όταν εμφανιστεί το λογότυπο της DELL, πατήστε αμέσως <0>.

Επαναφορά του λειτουργικού σας συστήματος

 **ΣΗΜΕΙΩΣΗ:** Αν περιμένετε πολλή ώρα και εμφανίζεται το λογότυπο του λειτουργικού συστήματος, συνεχίστε να περιμένετε ωσότου δείτε την επιφάνεια εργασίας των Microsoft® Windows® και, στη συνέχεια, τερματίστε τη λειτουργία του υπολογιστή σας και δοκιμάστε ξανά.

 **ΣΗΜΕΙΩΣΗ:** Τα βήματα που ακολουθούν αλλάζουν την σειρά εκκίνησης για μία μόνο φορά. Στην επόμενη διαδικασία εκκίνησης, η εκκίνηση του υπολογιστή γίνεται σύμφωνα με τις συσκευές που καθορίζονται στο πρόγραμμα ρύθμιση του συστήματος.

6. Όταν εμφανιστεί η λίστα των συσκευών εκκίνησης, επιλέξτε **Μονάδα CD/DVD/CD-RW** και πιέστε <Enter>.

 **ΣΗΜΕΙΩΣΗ:** Ο υπολογιστής σας μπορεί να είναι ή να μην είναι εφοδιασμένος με εξωτερική μονάδα οπτικού δίσκου. Χρησιμοποιήστε την εξωτερική μονάδα οπτικού δίσκου ή οποιαδήποτε μονάδα εξωτερικής αποθήκευσης για τις διαδικασίες που ενέχουν μέσα οι δίσκοι.

7. Πατήστε οποιοδήποτε πλήκτρο για **Εκκίνηση από το CD-ROM**. Ακολουθήστε τις οδηγίες στην οθόνη για να ολοκληρώσετε την εγκατάσταση.

Λήψη βοήθειας

Αν αντιμετωπίζετε κάποιο πρόβλημα με τον υπολογιστή σας, για να το διαγνώσετε και να το λύσετε μπορείτε να ολοκληρώσετε τα εξής βήματα:

1. Για περισσότερες πληροφορίες και διαδικασίες όσον αφορά το πρόβλημα που παρουσιάζει ο υπολογιστής σας ανατρέξτε στην ενότητα «Αντιμετώπιση προβλημάτων» στη σελίδα 24.
2. Για τις διαδικασίες σχετικά με την εκτέλεση του διαγνωστικού προγράμματος της Dell ανατρέξτε στην ενότητα «Διαγνωστικό πρόγραμμα της Dell» στη σελίδα 35.
3. Θυμηθείτε να συμπληρώσετε τη «Λίστα ελέγχου του Dell Diagnostics» στη σελίδα 45.
4. Χρησιμοποιήστε εκτενώς τις online υπηρεσίες της Dell που διατίθενται στην Υποστήριξη Dell (support.dell.com)

για βοήθεια σχετικά με τις διαδικασίες εγκατάστασης και επίλυσης προβλημάτων. Αν θέλετε να δείτε μια εκτενέστερη λίστα υπηρεσιών Υποστήριξης Dell στο Διαδίκτυο, ανατρέξτε στην ενότητα «Υπηρεσίες μέσω Διαδικτύου» στη σελίδα 42.

5. Εάν δεν μπορείτε να επιλύσετε το πρόβλημα ακολουθώντας τα προαναφερθέντα βήματα, ανατρέξτε στο «Προτού τηλεφωνήσετε» στη σελίδα 45 ή στο «Επικοινωνία με την Dell» στη σελίδα 46.

 **ΣΗΜΕΙΩΣΗ:** Επικοινωνήστε με το τμήμα υποστήριξης της Dell από ένα τηλέφωνο κοντά στον υπολογιστή ώστε το αρμόδιο προσωπικό να μπορέσει να σας βοηθήσει στις αναγκαίες διαδικασίες.

 **ΣΗΜΕΙΩΣΗ:** Το σύστημα κωδικών ταχείας εξυπηρέτησης της Dell μπορεί να μην είναι διαθέσιμο σε όλες τις χώρες.

Όταν σας ζητηθεί από το αυτοματοποιημένο τηλεφωνικό σύστημα της Dell, πληκτρολογήστε τον κωδικό ταχείας εξυπηρέτησης ώστε η κλήση να διαβιβαστεί κατευθείαν στο αρμόδιο προσωπικό υποστήριξης. Αν δεν έχετε Κωδικό Γρήγορης Εξυπηρέτησης, ανοίξτε το φάκελο **Dell Βοηθήματα**, κάντε διπλό κλικ στο εικονίδιο **Κωδικός Γρήγορης Εξυπηρέτησης**, και ακολουθήστε τις οδηγίες.

 **ΣΗΜΕΙΩΣΗ:** Μερικές από τις παρακάτω υπηρεσίες δεν είναι διαθέσιμες πάντα σε όλα τα μέρη εκτός των ηπειρωτικών Η.Π.Α. Καλέστε τον τοπικό αντιπρόσωπο Dell για πληροφορίες σχετικά με τη διαθεσιμότητα.

Τεχνική Υποστήριξη και Εξυπηρέτηση Πελατών

Η υπηρεσία υποστήριξης της Dell είναι στη διάθεσή σας για να απαντήσει στις ερωτήσεις σας σχετικά με το υλικό Dell. Το προσωπικό υποστήριξης χρησιμοποιεί

διαγνωστικό σύστημα με υπολογιστές για να παρέχει γρήγορες και ακριβείς απαντήσεις.

Για να επικοινωνήσετε με την υπηρεσία υποστήριξης της Dell, δείτε το «Προτού τηλεφωνήσετε» στη σελίδα 45, και μετά δείτε τις πληροφορίες επικοινωνίας για την περιοχή σας ή πηγαίnete στο **support.dell.com**.

Υπηρεσίες μέσω Διαδικτύου

Μπορείτε να μάθετε για τα προϊόντα και τις υπηρεσίες Dell στους εξής ιστοχώρους:

- **www.dell.com**
- **www.dell.com/ap** (χώρες Ασίας/Ειρηνικού μόνο)
- **www.dell.com/jp** (μόνο Ιαπωνία)
- **www.euro.dell.com** (μόνο Ευρώπη)
- **www.dell.com/la** (Λατινική Αμερική και χώρες Καραϊβικής)
- **www.dell.ca** (μόνο Καναδάς)

Μπορείτε να αποκτήσετε πρόσβαση στην Υποστήριξη Dell μέσω των εξής τοποθεσιών στο Διαδίκτυο και διευθύνσεων email:

Τοποθεσίες Υποστήριξης Dell στο Διαδίκτυο

- **support.dell.com**
- **support.jp.dell.com** (μόνο Ιαπωνία)
- **support.euro.dell.com** (μόνο Ευρώπη)

Διευθύνσεις email της Υποστήριξης Dell

- **mobile_support@us.dell.com**
- **support@us.dell.com**
- **la-techsupport@dell.com** (μόνο για τις χώρες της Λατινικής Αμερικής και της Καραϊβικής)
- **apsupport@dell.com** (χώρες Ασίας/Ειρηνικού μόνο)

Διευθύνσεις email των τμημάτων μάρκετινγκ και πωλήσεων της Dell

- **apmarketing@dell.com** (χώρες Ασίας/Ειρηνικού μόνο)

- **sales_canada@dell.com** (μόνο για τον Καναδά)

Πρωτόκολλο ανώνυμης μεταφοράς αρχείων (FTP)

- **ftp.dell.com**

Σύνδεση ως χρήστης: ανώνυμος, και χρησιμοποιήστε την ηλεκτρονική σας διεύθυνση και τον κωδικό σας.

Εξυπηρέτηση AutoTech

Η αυτοματοποιημένη υπηρεσία εξυπηρέτησης της Dell (AutoTech) παρέχει μαγνητοφωνημένες απαντήσεις στις πιο συχνές ερωτήσεις των πελατών της Dell σχετικά με τους φορητούς και τους επιτραπέζιους υπολογιστές τους.

Όταν καλείτε την AutoTech, χρησιμοποιήστε το τονικό σας τηλέφωνο για να επιλέξετε τα θέματα που αντιστοιχούν στις ερωτήσεις σας. Για οδηγίες σχετικά με τον αριθμό τηλεφώνου που πρέπει να τηλεφωνήσετε για την περιοχή σας, ανατρέξτε στην ενότητα «Επικοινωνία με την Dell» στη σελίδα 46.

Αυτοματοποιημένη υπηρεσία ενημέρωσης για την κατάσταση της παραγγελίας σας

Για να ελέγξετε την κατάσταση προϊόντων της Dell που έχετε παραγγείλει, μπορείτε να επισκεφτείτε την ιστοσελίδα **support.dell.com** ή μπορείτε να επικοινωνήσετε με την αυτοματοποιημένη υπηρεσία ενημέρωσης για την κατάσταση των παραγγελιών. Ένα ηχογραφημένο μήνυμα σας ζητά τις πληροφορίες που χρειάζονται για να εντοπίσετε την παραγγελία σας και να ενημερωθείτε για την πορεία της. Για τον αριθμό τηλεφώνου που πρέπει να τηλεφωνήσετε για την περιοχή σας, ανατρέξτε στην ενότητα «Επικοινωνία με την Dell» στη σελίδα 46.

Αν έχετε κάποιο πρόβλημα με την παραγγελία σας, όπως ελλιπή ή λανθασμένα εξαρτήματα ή λανθασμένη χρέωση, επικοινωνήστε με την εξυπηρέτηση πελατών της Dell. Όταν τηλεφωνήσετε, θα πρέπει να έχετε εύκαιρο το τιμολόγιο ή την απόδειξη παραλαβής της συσκευασίας. Για τον αριθμό τηλεφώνου που πρέπει να τηλεφωνήσετε για την περιοχή σας, ανατρέξτε στην ενότητα «Επικοινωνία με την Dell» στη σελίδα 46.

Πληροφορίες προϊόντος

Αν χρειάζεστε πληροφορίες και για άλλα προϊόντα της Dell, ή αν θέλετε να παραγγείλετε, επισκεφτείτε την ιστοσελίδα της Dell στο **www.dell.com**. Για πληροφορίες σχετικά με τον αριθμό τηλεφώνου που πρέπει να καλέσετε στην περιοχή σας ή για να μιλήσετε κάποιον ειδικό πωλήσεων, ανατρέξτε στην ενότητα «Επικοινωνία με την Dell» στη σελίδα 46.

Προτού τηλεφωνήσετε

 **ΣΗΜΕΙΩΣΗ:** Όταν τηλεφωνείτε, φροντίστε να έχετε έτοιμο τον κωδικό ταχείας εξυπηρέτησης. Ο κωδικός βοηθά το αυτοματοποιημένο τηλεφωνικό σύστημα υποστήριξης της Dell να διαβιβάσει την κλήση σας αποτελεσματικότερα. Επίσης, μπορεί να σας ζητηθεί η ετικέτα εξυπηρέτησης (που βρίσκεται στο πίσω ή στο κάτω μέρος του υπολογιστή σας).

Θυμηθείτε να συμπληρώσετε τη λίστα ελέγχου του διαγνωστικού προγράμματος. Αν είναι εφικτό, ανοίξτε τον υπολογιστή σας προτού τηλεφωνήσετε στην Dell για βοήθεια και καλέστε από ένα τηλέφωνο μέσα ή κοντά στον υπολογιστή σας. Μπορεί να σας ζητηθεί να πληκτρολογήσετε μερικές εντολές στο πληκτρολόγιο, να μεταβιβάσετε λεπτομερείς πληροφορίες κατά τις λειτουργίες ή να δοκιμάσετε άλλα πιθανά βήματα αντιμετώπισης προβλημάτων στον ίδιο τον υπολογιστή. Σιγουρευτείτε ότι έχετε διαθέσιμη την τεκμηρίωση του υπολογιστή.

Λίστα ελέγχου του Dell Diagnostics

- Ονοματεπώνυμο:
- Ημερομηνία:
- Διεύθυνση:
- Αριθμός τηλεφώνου:
- Ετικέτα εξυπηρέτησης (γραμμωτός κωδικός στο πίσω ή στο κάτω μέρος του υπολογιστή σας):
- Κωδικός ταχείας εξυπηρέτησης:
- Αριθμός εξουσιοδότησης επιστροφής υλικού (αν παρέχεται από τεχνικό της Υποστήριξης Dell):
- Λειτουργικό σύστημα και έκδοση:
- Συσκευές:
- Κάρτες επέκτασης:
- Είστε συνδεδεμένοι σε δίκτυο; Ναι/Όχι
- Δίκτυο, έκδοση και προσαρμογέας δικτύου:
- Προγράμματα και εκδόσεις:

Λήψη βοήθειας

Ανατρέξτε στην τεκμηρίωση του λειτουργικού σας συστήματος για να εξακριβώσετε το περιεχόμενο των αρχείων εκκίνησης του υπολογιστή. Αν ο υπολογιστής είναι συνδεδεμένος με εκτυπωτή, τυπώστε κάθε αρχείο. Αλλιώς, καταγράψτε τα περιεχόμενα κάθε αρχείου προτού καλέσετε την Dell.

- Μήνυμα σφάλματος, κωδικός χαρακτηριστικού τόνου ή κωδικός διαγνωστικών ελέγχων:
- Περιγραφή προβλήματος και διαδικασίες που εκτελέσατε για αντιμετώπιση προβλημάτων:

Επικοινωνία με την Dell

 **ΣΗΜΕΙΩΣΗ:** Δείτε «Προτού τηλεφωνήσετε» στη σελίδα 45 πριν επικοινωνήσετε με την Dell.

Για πελάτες στις Ηνωμένες Πολιτείες, καλέστε 800-WWW-DELL (800-999-3355).

 **ΣΗΜΕΙΩΣΗ:** Αν δεν έχετε ενεργό σύνδεση Internet, μπορείτε να βρείτε τις πληροφορίες επικοινωνίας στο τιμολόγιο αγοράς σας, στο δελτίο αποστολής, το λογαριασμό ή τον κατάλογο προϊόντων της Dell.

Η Dell παρέχει αρκετές επιλογές για υποστήριξη και εξυπηρέτηση τόσο μέσω τηλεφώνου όσο και μέσω Διαδικτύου. Η διαθεσιμότητα ποικίλλει ανά χώρα και προϊόν και ορισμένες υπηρεσίες μπορεί να μην είναι διαθέσιμες στην περιοχή σας. Για να επικοινωνήσετε με την Dell σχετικά με πωλήσεις, τεχνική υποστήριξη ή θέματα εξυπηρέτησης πελατών:

1. Επισκεφθείτε την τοποθεσία **support.dell.com**.
2. Επαληθεύστε τη χώρα ή την περιοχή σας στο αναδυόμενο μενού **Choose A Country/Region** (Επιλέξτε Χώρα/Περιοχή) στο κάτω μέρος της σελίδας.

3. Κάντε κλικ στον σύνδεσμο **Contact Us** (Επικοινωνήστε μαζί μας) στην αριστερή πλευρά της σελίδας.
4. Επιλέξτε την κατάλληλη σύνδεση υπηρεσίας ή υποστήριξης με βάση τις ανάγκες σας.
5. Επιλέξτε την μέθοδο που σας βολεύει για την επικοινωνία σας με την Dell.

Εύρεση περισσότερων πληροφοριών και πόρων

Εάν χρειάζεστε να:

επανεγκαταστήσετε το λειτουργικό σας σύστημα.

εκτελέσετε ένα πρόγραμμα διαγνωστικών για τον υπολογιστή σας, επανεγκαταστήσετε το Λογισμικό συστήματος επιφάνειας εργασίας του υπολογιστή, ή ενημερώσετε τα προγράμματα οδήγησης του υπολογιστή σας και τα αρχεία readme.

μάθετε περισσότερα για το λειτουργικό σας σύστημα, τη συντήρηση περιφερειακών, το RAID, Ίντερνετ, το Bluetooth®, τη δικτύωση και το ηλεκτρονικό ταχυδρομείο.

Δείτε:

τον οπτικό δίσκο λειτουργικού συστήματος.

το δίσκο *Drivers and Utilities* (Προγράμματα οδήγησης και βοηθητικές εφαρμογές).



ΣΗΜΕΙΩΣΗ: Προγράμματα οδήγησης και ενημερώσεις τεκμηρίωσης θα βρείτε στην τοποθεσία υποστήριξης της Dell™ στη διεύθυνση **support.dell.com**.

Εάν το πρόβλημα επιμένει, ανατρέξτε στον *Οδηγό τεχνολογίας Dell* στον υπολογιστή σας ή στην τοποθεσία υποστήριξης της Dell στη διεύθυνση **support.dell.com**.

Εάν χρειάζεστε να:

αναβαθμίσετε τον υπολογιστή σας με νέα ή επιπλέον μνήμη ή μια νέα μονάδα σκληρού δίσκου.

επανεγκαταστήσετε ή αντικαταστήσετε ένα φθαρμένο ή ελαττωματικό εξάρτημα.

βρείτε πληροφορίες βέλτιστων πρακτικών ασφαλείας για τον υπολογιστή σας.

διαβάσετε πληροφορίες για την εγγύηση, Όρους και προϋποθέσεις (μόνο για τις Η.Π.Α.), Οδηγίες ασφαλείας, Πληροφορίες κανονισμών, Πληροφορίες εργονομίας και την Άδεια Χρήσης Τελικού Χρήστη.

Δείτε:

στο *Εγχειρίδιο σέρβις* στην τοποθεσία υποστήριξης της Dell στη διεύθυνση **support.dell.com**.



ΣΗΜΕΙΩΣΗ: Σε ορισμένες χώρες, το άνοιγμα και η αντικατάσταση εξαρτημάτων του υπολογιστή σας μπορεί να καταστήσει την εγγύηση άκυρη. Ελέγξτε την πολιτική εγγύησης και επιστροφών πριν πραγματοποιήσετε εργασίες στο εσωτερικό του υπολογιστή σας.

τα έγγραφα ασφαλείας και κανονισμών που απεστάλησαν με τον υπολογιστή σας και να επισκεφθείτε την Αρχική σελίδα περί συμμόρφωσης με κανονισμούς (Regulatory Compliance Homepage) στην τοποθεσία Web: **www.dell.com/regulatory_compliance**.

Εάν χρειάζεστε να:

βρείτε την ετικέτα εξυπηρέτησης/τον κωδικό ταχείας εξυπηρέτησης—Πρέπει να χρησιμοποιήσετε για την ετικέτα εξυπηρέτησης για την αναγνώριση της συσκευής σας όταν χρησιμοποιείτε τη διεύθυνση **support.dell.com** ή όταν έρχεστε σε επαφή με την τεχνική υποστήριξη.

βρείτε προγράμματα οδήγησεις και στοιχεία λήψης.

έχετε πρόσβαση σε τεχνική υποστήριξη και βοήθεια σχετικά με τα προϊόντα.

ελέγξετε την κατάσταση της αγοράς σας για νέες αγορές.

βρείτε λύσεις και απαντήσεις σε συνήθεις ερωτήσεις.

εντοπίσετε πληροφορίες για ενημερώσεις της τελευταίας στιγμής σχετικά με τεχνικές αλλαγές στον υπολογιστή σας ή προηγμένο τεχνικό υλικό αναφοράς για τεχνικούς ή έμπειρους χρήστες.

Δείτε:

το πίσω ή κάτω μέρος του υπολογιστή σας.

την τοποθεσία web τεχνικής υποστήριξης της Dell™ στη διεύθυνση **support.dell.com**.

Βασικές προδιαγραφές

Μοντέλο συστήματος - Dell Inspiron 910

Αυτή η ενότητα παρέχει βασικές πληροφορίες που μπορεί να χρειαστείτε για τη ρύθμιση και ενημέρωση προγραμμάτων οδήγησης και για την αναβάθμιση του υπολογιστή σας.

 **ΣΗΜΕΙΩΣΗ:** Τα προσφερόμενα είδη μπορεί να διαφέρουν κατά περιοχή. Για περισσότερες πληροφορίες σχετικά με τη διαμόρφωση του υπολογιστή σας, επιλέξτε διαδοχικά **Start** (Έναρξη) → **Help and Support** (Βοήθεια και Υποστήριξη) και μετά επιλέξτε τη δυνατότητα προβολής πληροφοριών για τον υπολογιστή σας.

Επεξεργαστής

Τύπος	Intel® Atom™ N270
Προσωρινή αποθηκευτική μνήμη L2	512 KB
Συχνότητα εξωτερικού διαύλου	533 MHz

Μνήμη

Υποδοχές/θύρες	μία υποδοχή SO-DIMM εσωτερικής πρόσβασης
Χωρητικότητα	512 MB και 1 GB
Τύπος μνήμης	533/667/800 MHz DDR2 SO-DIMM
Δυνατές διαμορφώσεις μνήμης	512 MB, 1 GB

 **ΣΗΜΕΙΩΣΗ:** Για οδηγίες σχετικά με την αναβάθμιση της μνήμης, ανατρέξτε στο *Εγχειρίδιο σέρβις* στην τοποθεσία υποστήριξης της Dell στη διεύθυνση support.dell.com.

Βασικές προδιαγραφές

Πληροφορίες υπολογιστή

Σύνολο τσιπ συστήματος	Intel 945GSE
Εύρος διαύλου δεδομένων	64 bit
Εύρος διαύλου DRAM	δίαυλοι 64-bit μονού καναλιού
Εύρος διαύλου διεύθυνσης επεξεργαστή	32 bit
Flash EPROM	1 MB
Δίαυλος PCI	32 bit

Εσωτερική αποθήκευση

Τύπος	SSD (Σκληρός δίσκος) MLC
Χωρητικότητα	4 GB, 8 GB, ή 16 GB

Επικοινωνίες

Τύπος μόντεμ	Εξωτερικό μόντεμ V.92 56K USB
Διεπαφή μόντεμ	Καθολικός σειριακός δίαυλος (Universal Serial Bus (USB))
Προσαρμογέας δικτύου	τοπικό δίκτυο (LAN) 10/100 Ethernet στην πλακέτα συστήματος
Ασύρματες	WWAN (Mini-Card), εσωτερικό WLAN (Mini-Card) με WiFi bg, ασύρματη τεχνολογία Bluetooth®

Βίντεο

Ελεγκτής βίντεο ή ελεγκτής οθόνης	Intel 945GSE UMA
Μνήμη βίντεο	8 MB μνήμης συστήματος
Διασύνδεση LCD	LVDS

Ήχος

Τύπος ήχου	Ήχος υψηλής ευκρίνειας 2 καναλιών
Ελεγκτής ήχου	Realtek ALC268
Μετατροπή στερεοφωνικού σήματος	24-bit (αναλογικό σε ψηφιακό και ψηφιακό σε αναλογικό)
Εσωτερική διεπαφή	Intel High Definition Audio

Ήχος

Εξωτερική διεπαφή	ενσωματωμένο αναλογικό μικρόφωνο, βύσμα εισόδου μικροφώνου, βύσμα στερεοφωνικών ακουστικών ακουστικών/ηχείων
Ηχείο	δύο ηχεία 4-ohm
Εσωτερικός ενισχυτής ηχείων	0,5 watt ανά κανάλι σε 4 ohm
Εργαλεία ελέγχου έντασης ήχου	μενού προγράμματος

Θύρες και σύνδεσμοι

Ήχος	ενσωματωμένο αναλογικό μικρόφωνο, βύσμα μικροφώνου, ένα βύσμα στερεοφωνικών ακουστικών ακουστικών/ηχείων
Mini-Card	δύο υποδοχές πλήρους Mini-Card τύπου IIIA
Προσαρμογέας δικτύου	Θύρα RJ-45
USB	τρεις σύνδεσμοι 4 ακίδων, συμβατοί με USB 2.0
Βίντεο	θύρα 15 οπών

Οθόνη

Τύπος (TrueLife)	WSVGA 8,9 ιντσών
<i>Διαστάσεις:</i>	
Ύψος	129,55 mm (5,1 ίντσες)
Πλάτος	213,36 mm (8,2 ίντσες)
Μέγιστη ανάλυση	1024 x 600
Ρυθμός ανανέωσης	60 Hz
Γωνία λειτουργίας	0° (κλειστή) έως 135°
Φωτεινότητα	162 min. 180 typ. cd/m ² (5 point avg)
<i>Γωνίες προβολής:</i>	
Οριζόντια	±40° (LED) λεπτά
Κατακόρυφη	+15°/-30° (LED) λεπτά

Οθόνη

Βήμα πίξελ	0,1905 x 0,189 mm
Εργαλεία ελέγχου	Μπορείτε να ελέγξετε τη φωτεινότητα μέσω συντομεύσεων πληκτρολογίου (περισσότερες πληροφορίες περιλαμβάνει ο <i>Οδηγός τεχνολογίας Dell</i>).

Πληκτρολόγιο

Αριθμός πλήκτρων	61 (Η.Π.Α. και Καναδά), 66 (Ευρώπη), 68 (Ιαπωνία), 62 (Κορέα)
------------------	--

Κάμερα (προαιρετική)

Εικονοστοιχεία (Pixel)	0,3 megapixel 1,3 megapixel
Ανάλυση βίντεο	320 x 240~1280 x 1024 (640 x 480 at 30fps)
Διαγώνιος γωνίας θέασης	66°

Επιφάνεια αφής

ανάλυση θέσης Χ/Υ (λειτουργία πίνακα γραφικών)	240 cpi
<i>Μέγεθος:</i>	
Πλάτος	ενεργή περιοχή αισθητήρα 62 mm (2,44 ίντσες)
Ύψος	Ορθογώνιο 32,5 mm (1,28 ίντσες)

Βασικές προδιαγραφές

Μπαταρία

Τύπος	μπαταρία ιόντων λιθίου 4 στοιχείων
Βάθος	58,23 mm (2,30 ίντσες)
Ύψος	21,5 mm (0,8 ίντσες)
Πλάτος	140,6 mm (5,54 ίντσες)
Βάρος	0,23 κιλά (0,5 λίβρες)
Τάση	14,8 VDC

Χρόνος φόρτισης (κατά προσέγγιση):

Με τον υπολογιστή 4 ώρες
σβηστό

Μπαταρία

Χρόνος λειτουργίας
Ο χρόνος λειτουργίας της μπαταρίας ποικίλλει ανάλογα με τις συνθήκες λειτουργίας και μπορεί να μειωθεί σημαντικά κάτω από ορισμένες συνθήκες εξοικονόμησης ενέργειας.

Περισσότερες πληροφορίες σχετικά με το πληκτρολόγιο περιλαμβάνει ο *Οδηγός τεχνολογίας Dell*.

Διάρκεια ζωής
(κατά προσέγγιση)
300 κύκλοι
αποφόρτισης/
φόρτισης

Μπαταρία

Εύρος θερμοκρασίας:

Κατά τη λειτουργία	0° έως 35°C (32° έως 95°F)
Κατά την αποθήκευση	-40° έως 65°C (-40° έως 149°F)
Μπαταρία σε σχήμα νομίσματος	CR-2032

Μετασχηματιστής AC

Τάση εισόδου	100–240 VAC
Ρεύμα εισόδου (μέγιστο)	1,0 A
Συχνότητα εισόδου	50–60 Hz
Ισχύς εξόδου	30 W
Ρεύμα εξόδου	1,58 A (μέγιστο)
Ονομαστική τάση εξόδου	19,0 VDC

Μετασχηματιστής AC

Διαστάσεις:

30 W (APD)	
Ύψος	59,2 mm (2,33 ίντσες)
Πλάτος	34,0 mm (1,34 ίντσες)
Βάθος	85,0 mm (3,35 ίντσες)
Βάρος (με τα καλώδια)	0,15 κιλά (0,33 λίβρες)
30 W (ESP)	
Ύψος	57,0 mm (2,24 ίντσες)
Πλάτος	40,0 mm (1,57 ίντσες)
Βάθος	80,0 mm (3,15 ίντσες)
Βάρος (με τα καλώδια)	0,18 κιλά (0,40 λίβρες)

Μετασχηματιστής AC

30 W (PI)

Ύψος 70,0 mm
(2,76 ίντσες)

Πλάτος 36,0 mm
(1,42 ίντσες)

Βάθος 78,0 mm (3,07 ίντσες)

Βάρος (με τα καλώδια) 0,156 κιλά
(0,34 λίβρες)

Φυσικά χαρακτηριστικά

Ύψος 27,2 mm έως
31,7 mm (1,07 ίντσες
έως 1,25 ίντσες)

Πλάτος 232 mm (9,1 ίντσες)

Βάθος 172 mm (6,80 ίντσες)

Φυσικά χαρακτηριστικά

Βάρος (με μπαταρία 4 κελιών):

Διαμορφώσιμα σε 1,07 κιλά
λιγότερο από (2,36 λίβρες)

Περιβάλλον υπολογιστή

Εύρος θερμοκρασίας:

Κατά τη λειτουργία 0° έως 35°C
(32° έως 95°F)

Κατά την αποθήκευση -40° έως 65°C
(-40° έως 149°F)

Σχετική υγρασία (μέγιστη):

Κατά τη λειτουργία 10% έως 90% (χωρίς συμπύκνωση)

Κατά την αποθήκευση 5% έως 95% (χωρίς συμπύκνωση)

Περιβάλλον υπολογιστή

Μέγιστη δόνηση (με χρήση τυχαίου φάσματος δόνησης που προσομοιώνει το περιβάλλον του χρήστη):

Κατά τη λειτουργία 0,66 GRMS

Κατά την αποθήκευση 1,3 GRMS

Μέγιστη δόνηση (μετράται με το σκληρό δίσκο σε κατάσταση λειτουργίας και μισό ημιτονοειδή παλμό διάρκεια 2 ms για λειτουργία):

Κατά τη λειτουργία 110 G

Κατά την αποθήκευση 163 G

Περιβάλλον υπολογιστή

Υψόμετρο (μέγιστο):

Κατά τη λειτουργία -15,2 έως 3048 μ.
(-50 έως 10.000 πόδια)

Κατά την αποθήκευση -15,2 έως 10.668 μ.
(-50 έως 35.000 πόδια)

Επίπεδο αερόφερτων ρύπων G2 ή χαμηλότερο, κατά
ISA-S71.04-1985

Πίνακας περιεχομένων

A

AutoTech **43**

I

ISP

Υπηρεσία παροχής Internet **10**

M

Microsoft® Windows® XP

επανεγκατάσταση **39**

Οδηγός συμβατότητας προγράμματος **29**
ρύθμιση **10**

W

Windows, επανεγκατάσταση **38**

A

αερισμός, εξασφάλιση **5**

Αντιμετώπιση προβλημάτων υλικού **34**

B

βοήθεια

λήψη βοήθειας και υποστήριξης **41**

Δ

διάυλος επέκτασης **52**

διευθύνσεις ηλεκτρονικού ταχυδρομείου
για τεχνική υποστήριξη **43**

διευθύνσεις ηλεκτρονικού ταχυδρομείου
για υποστήριξη **43**

δυνατότητες λογισμικού **23**

E

ενσύρματο δίκτυο

καλώδιο δικτύου, σύνδεση **7**

εξυπηρέτηση πελατών **42**

επανεγκατάσταση

Windows **38**

επεξεργαστής **51**

Επικοινωνία με την Dell στο Διαδίκτυο **46**

επιλογές επανεγκατάστασης
συστήματος **38**

επίλυση προβλημάτων **24**

εύρεση περισσότερων πληροφοριών **48**

K

κατάστασης παραγγελίας **44**

Κέντρο υποστήριξης της Dell **31**

κλήση στη Dell **45**

Λ

Λίστα ελέγχου του Dell Diagnostics **45**

M

μετασχηματιστής AC

μέγεθος και βάρος **57, 58**

Μηνύματα συστήματος **32**

O

Οδηγός τεχνολογίας της Dell

για περαιτέρω πληροφορίες **48**

Π

πολύπριζα, χρήση **6**

πόροι, εύρεση περισσότερων **48**

προβλήματα, επίλυση **24**

προβλήματα λογισμικού **28**

προβλήματα μνήμης

επίλυση **27**

Πίνακας περιεχομένων

προβλήματα τροφοδοσίας, επίλυση **25**

προβλήματα υλικού

διάγνωση **35**

προγράμματα οδήγησεις και στοιχεία

λήψης **50**

προδιαγραφές **51**

προϊόντα

πληροφορίες και αγορά **44**

P

ροή αέρα, επιτρέπεται **5**

ρύθμιση, προτού ξεκινήσετε **5**

Σ

σύνδεση

στο Internet **10**

σύνδεση FTP, ανώνυμος **43**

Σύνδεση Internet **10**

σύνδεση ασύρματου δικτύου **24**

σύνδεση δικτύου

διόρθωση **25**

σύνολο τσιπ **52**

T

τεχνική υποστήριξη **42**

Τοποθεσία web υποστήριξης της Dell **50**

τοποθεσίες υποστήριξης

παγκοσμίως **42**

Y

υπολογιστής, ρυθμίσεις **5**

υποστήριξης μνήμης **51**